

主要事業の概要

<p>I 未来を担う子供を育む 環境整備の促進</p>	<p>新規 1 補助教材費等支援 2 特別支援教育振興／小学校特別支援学級運営 新規 3 チャレンジクラスの整備／校内別室指導支援員の配置 4 こどもクラブ整備助成 5 放課後子供教室運営 6 産前産後の支援の充実 7 初心者スポーツ教室／リバーサイドスポーツセンター維持修繕</p>
<p>II 福祉の充実と 健康づくりの推進</p>	<p>新規 8 ICTを活用した健康づくり活動支援 9 認知症高齢者支援の推進 新規 10 高齢者緊急一時宿泊 11 かがやき長寿ひろば／地域による介護予防活動への支援 12 がん検診 13 はばたき21相談室 14 千束保健福祉センター整備／千束健康増進センター改修／ 千束自転車保管所改修／防災用千束職員住宅改修／ ほおずきの家大規模改修</p>
<p>III 安全・安心で快適に 住み続けられるまちづくり</p>	<p>15 災害対策本部機能の充実／水・食料・生活必需品の備蓄／ 井戸・備蓄倉庫等の維持管理／帰宅困難者対策の推進 新規 16 総合自転車対策 17 上野地区まちづくり推進 18 鶯谷駅周辺まちづくり検討</p>
<p>IV 花と緑を活かした 環境の充実</p>	<p>19 プロジェクト普及啓発／地域緑化推進 20 国内都市交流推進 21 我が社の環境経営推進</p>
<p>V DX推進と 行政サービス向上</p>	<p>新規 22 職員のICTリテラシー向上／スマート窓口の整備 23 まちづくりDXの推進 新規 24 おくやみコーナー運営 25 いっとき保育／要保護児童支援ネットワーク</p>
<p>VI 魅力にあふれ 活力あるまちの実現</p>	<p>26 大河ドラマ「べらぼう」活用推進（まちの賑わい創出の取組み） 27 大河ドラマ「べらぼう」活用推進（区内事業者支援による地域活性化） 28 生誕100年 朝倉響子展 29 観光統計・マーケティング調査の実施／海外プロモーション推進 30 上野の山文化ゾーンフェスティバル／江戸まちたいとう芸楽祭 31 経営相談 32 企業・人材育成支援</p>

事業名

1 補助教材費等支援

新規

予算額

3億1,561万円

★ ここが POINT ★

▽ 小中学校で使用する補助教材・学用品等に係る費用を支援



事業概要

■ 事業内容

対象	支援内容
<ul style="list-style-type: none"> 区立小中学校 区内在住の特別支援学校に通う児童・生徒 	補助教材や学用品等 (ドリル・資料集等の補助教材、リコーダー・習字道具等の学用品)

■ 背景

- 国が実施した子供の学習費調査の結果、小中学校での教育活動に要する費用は増加傾向にあり、小中学校において、学校で使用する教材や学用品等に係る費用の割合が大きい状況である。
- 本区が実施した次世代育成支援に関するニーズ調査の結果、子育て支援として、家庭の経済的支援の強化を求める回答が多い。

■ 目的

- 学校の教育活動において使用する補助教材や学用品等に係る費用を支援することで、保護者の経済的負担を軽減し、教育環境と子育て支援の更なる充実を図る。

■ スケジュール

時期	内容
令和7年4月	支援実施



(学務課 予算書P. 313, 320)

事業名

2 特別支援教育振興
小学校特別支援学級運営予算額
(うち該当経費)8,436万円
(2,014万円)

★ ここがPOINT ★

▽ 令和8年4月に石浜小学校で自閉症・情緒障害
特別支援学級を新設

事業概要

■ 事業内容

- 令和8年4月に石浜小学校で自閉症・情緒障害特別支援学級(※)を新設

※ 自閉症・情緒障害特別支援学級

全般的な知的発達の遅れはないが、自閉症や情緒障害があり、通常の学級での指導では十分な成果を上げることが難しい児童・生徒のために、小集団で日常的にきめ細かな指導を行う固定学級

■ 背景

- 近年、特別な教育的支援を必要とする児童・生徒は増加しており、本区の知的障害特別支援学級や特別支援教室に在籍・在室する児童・生徒数も増加傾向となっている。
- 特別支援教室での指導ではその効果が十分に表れにくい児童・生徒に向けて、教育的支援を充実させることが必要となっている。
- 令和6年3月に策定した「区立小中学校特別支援学級の整備に関する方針」に基づき、個々の障害種別や特性に応じた環境の整備を推進している。

■ 目的

- 障害のある児童・生徒の自立や社会参加に向けて、特別支援教育を必要とする子供たちがその能力を最大限に発揮できる学びの場を提供する。

■ スケジュール

時期	内容
令和7年4月～	環境整備、相談等実施
令和8年4月	自閉症・情緒障害特別支援学級新設

※ 令和9年4月に御徒町台東中学校で自閉症・情緒障害特別支援学級を新設予定。



(学務課 予算書P. 304, 310)

事業名

3 チャレンジクラスの整備
校内別室指導支援員の配置

新規

予算額

3,466万円

★ ここが POINT ★

- ▽ チャレンジクラスの設置
- ▽ 校内別室指導支援員の配置



事業概要

■ 事業内容

事業	内容	設置校・配置校
チャレンジクラスの整備 (東京型不登校特例校)	<ul style="list-style-type: none"> ・ 中学校内に分教室を設け、教員を配置 ・ 生徒それぞれの実態に応じた教育課程による授業を実施 	上野中学校
校内別室指導支援員の配置	<ul style="list-style-type: none"> ・ 空き教室等を活用した学習の場において、見守りや学習支援等を行う校内別室指導支援員を配置 	区立全小中学校

■ 背景

- ・ 国の調査の結果、全国の不登校の児童・生徒数は34万人を超え、過去最多となっており、本区の不登校児童・生徒数も増加傾向となっている。

■ 目的

- ・ 不登校の生徒が安心して学校生活を送ることができるようなゆとりある生活時程等を実現し、チャレンジクラスに在籍する生徒の実態に応じた支援を行う。
- ・ 校内別室指導支援員の支援等により、不登校の未然防止や早期解決を図り、個別最適な学びの充実や社会的自立の一助とする。

■ スケジュール

時期	内容
令和7年4月	チャレンジクラス設置 校内別室指導支援員配置

事業名 4 こどもクラブ整備助成

予算額 1,764万円

★ ここが POINT ★

- ▽ 民設こどもクラブを誘致(令和8年度開設予定)
- ▽ 台東育英小学校周辺地域に開設



事業概要

■ 事業内容

- ・ 民設こどもクラブ設置運営事業者に対し、施設整備費用を助成

整備予定地域	台東育英小学校周辺地域
整備予定数	1か所
定員規模	40人程度

■ 背景

- ・ こどもクラブ待機児童の解消に向け、「こどもクラブ待機児童対策緊急3か年プラン」に基づき、こどもクラブ新設等の対策を実施している。
- ・ 旧柳北小学校を活用した浅草橋こどもクラブの定員拡大は令和8年度末で終了予定であるが、周辺地域のこどもクラブ需要は増加傾向となっている。

■ 目的

- ・ こどもクラブ需要が特に増加している台東育英小学校周辺地域に、民設こどもクラブを誘致・開設することで、必要な定員を確保する。

■ スケジュール

時期	内容
令和7年7月	設置運営事業者の公募開始
令和8年4月	民設こどもクラブ開設

事業名

5 放課後子供教室運営

予算額
(うち該当経費)

4億3,399万円
(5,741万円)

★ ここが POINT ★

- ▽ 放課後子供教室の実施校拡大
- ▽ 一部の放課後子供教室で実施時間延長



事業概要

■ 事業内容

- 放課後子供教室の実施校を拡大

実施校

台東育英小学校、富士小学校(17/19校に拡大)

- 一部の放課後子供教室の実施時間を18時まで延長

実施校

上野小学校、平成小学校、浅草小学校(5/19校に拡大)

実施時間

16時45分まで ⇒ 18時00分まで

■ 背景

- 「こどもクラブ待機児童対策緊急3か年プラン」に基づき、児童が安全・安心に過ごすことができる放課後の居場所づくりを推進している。
- 令和6年度から放課後子供教室の実施時間を延長している忍岡小学校及び谷中小学校においては、こどもクラブ待機児童数が減少している。

■ 目的

- 放課後子供教室を通じて、地域住民の協力を得ながら多様な文化・スポーツ・体験活動の機会を提供することで、児童の社会性・自主性・創造性等を育む。
- 放課後対策事業(放課後子供教室、こどもクラブ及び児童館)を一体的に推進し、児童の安全・安心な放課後の居場所を確保する。

■ スケジュール

時期	内容
令和7年4月	実施校拡大 実施時間延長

事業名 6 産前産後の支援の充実

予算額
(うち該当経費) 5億3,981万円
(2億8,241万円)

★ ここがPOINT ★

- ▽ 産前産後支援ヘルパーの利用期間、利用上限時間を拡大
- ▽ 妊婦のための支援給付は、現金支給に変更



事業概要

■ 事業内容

事業	内容
産前産後支援ヘルパー	妊産婦への育児や家事支援のためのヘルパー派遣事業 変更点：利用期間を母子健康手帳取得時から産後3年未満までに拡大 利用上限時間を最大288時間に拡大 決定通知書や利用券を電子化
妊婦のための支援給付	妊娠から出産、子育ての相談及び経済的支援事業 変更点：Webカタログギフトから現金支給に変更
産後ケア	産後の母子の心身のケアや育児のサポートを行う産後ケア事業 変更点：支援を要する産婦を受け入れた事業者への加算を新設

■ 背景

- 産前産後支援ヘルパーの利用は、年々増加傾向にある。
- 妊婦のための支援給付は、国の制度変更に伴い、原則現金支給となる。
- 産後うつ等により精神的に不安定であるなど、支援を要する産婦の受入について、対応状況に課題がある。

■ 目的

- 産前産後の育児負担を軽減するとともに、妊産婦を支える事業者への支援も実施することで、産前産後の支援の充実を図る。

■ スケジュール

時期	内容
令和7年4月～	産前産後支援ヘルパー：利用期間及び利用上限時間の拡大
	妊婦のための支援給付：現金支給開始
	産後ケア：事業者に対する加算実施

事業名

7 初心者スポーツ教室
リバーサイドスポーツセンター維持修繕予算額
(うち該当経費)3,003万円
(690万円)

★ ここが POINT ★

▽ パリ2024オリンピック金メダリスト
本区出身の松山恭助選手が指導する子供向け
のフェンシング教室を実施

事業概要

■ 事業内容

- 松山恭助選手のフェンシング教室の実施

対象	区内在住・在学の小中学生
期間	年間を通じて、毎月2回
会場	台東リバーサイドスポーツセンター第2武道場等
参加費	無料（要事前申込み）

■ 背景

- 本区出身の松山選手が、パリ2024オリンピックにおいて、フェンシング男子フルーレ団体で金メダルを獲得。金メダリストが誕生したことで、フェンシング競技への興味関心が高まっている。
- 松山選手がフェンシングを始めたきっかけとなったフェンシング初心者教室・一般開放は、平成26年度から休止中。

■ 目的

- 経験する機会の無い、または経験の少ないスポーツに触れる機会を創出することで、スポーツを始めるきっかけを提供する。

■ スケジュール

時期	内容
令和7年4月20日	松山選手を招聘し、安全・気軽にフェンシング体験ができるスマートフェンシングを実施
5月～令和8年3月	毎月2回実施



(スポーツ振興課 予算書P. 349, 350)

事業名

8 ICTを活用した健康づくり活動支援

新規

予算額

2,100万円

★ ここがPOINT ★

▽ 健康管理アプリを導入し、区民の健康づくり活動を支援

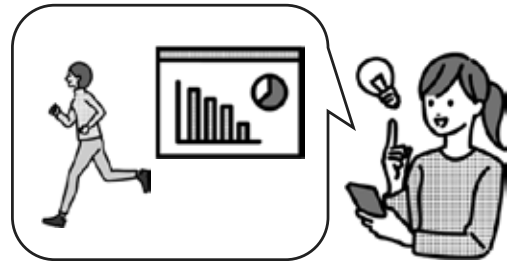

事業概要

■ 事業内容

- ・ 18歳以上の区民を対象に、歩数計測、健康データの入力、ウォーキングイベントや講演会への参加等の健康づくり活動にポイントを付与。ポイント数に応じてデジタルクーポンを贈呈。
- ・ 健康づくりに役立つ情報や本区の健康づくり事業に関するお知らせをプッシュ型で配信。
- ・ 台東区ウォーキングマップと連動し、ウォーキングコース内の現在位置をアプリに反映。

■ 背景

- ・ 国の「健康日本21(第三次)」において、自然に健康になれる環境づくりや個人の健康データの見える化・利活用が求められている。
- ・ 本区の健康寿命は、23区中で男女とも最下位である。
- ・ 総合健康診査や各種がん検診の受診率が伸び悩んでいる。
- ・ 令和5年度実施の健康づくりと医療に関する意識調査において、健康のための運動習慣があるという回答は、50.9%にとどまっている。

■ 目的

- ・ 様々な健康データの見える化と健康行動を始めるきっかけづくりを支援する。
- ・ 健康意識の向上や健康づくり活動へのポイント付与により健康行動の継続を支援する。

■ スケジュール

時期	内容
令和7年10月	運用開始



(保健サービス課 予算書P.236)

事業名

9 認知症高齢者支援の推進

予算額
(うち該当経費)1,973万円
(672万円)

★ ここが POINT ★

- ▽ 認知症の早期発見・早期診断に向けた認知症検診の実施
- ▽ 検診受診者の状況に応じ、地域包括支援センターによる支援を実施



事業概要

■ 事業内容

対象者	65歳、70歳、75歳、80歳で、気づきのチェックリストで20点以上になった方 ※上記以外で、50歳以上の希望者も受診可
受診方法	対象者が検診実施医療機関で、簡易スクリーニング検査を受診 ※自己負担額なし
検査後の支援	検診受診者に対し、地域包括支援センターが検査結果や本人の希望に応じた支援を実施

■ 背景

- ・ 国の推計では、2040年に高齢者の約15%が認知症を有するとされており、認知症高齢者に対する支援が求められている。
- ・ 認知症を早期に発見することで、治療による症状の改善や進行を遅らせる可能性が高くなる。また、症状が軽いうちに、本人や家族が認知症への理解を深めることで、今後の生活に備えることができる。

■ 目的

- ・ 認知症を早期に発見することで、認知症の進行を遅らせることや、症状の改善を図る。
- ・ 認知症検診実施後、地域包括支援センターによる支援を行い、生活の質の改善に繋げる。
- ・ 普及啓発により、認知症に関する正しい理解を促進する。

■ スケジュール

時期	内容
令和7年10月	受診券等配付
12月	認知症検診実施

事業名 10 高齢者緊急一時宿泊

 新規

予算額 70万円

★ ここが POINT ★

- ▽ 一時的に在宅での生活を継続できない高齢者に対し、宿泊等のサービスを提供
- ▽ 要介護・要支援認定を受けていない方が対象

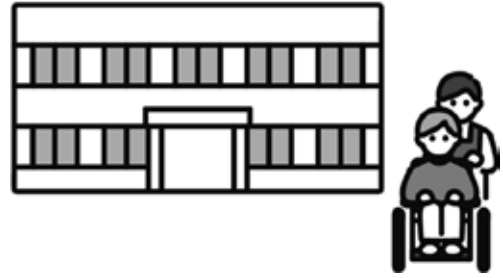

事業概要

■ 事業内容

- ・ 家族等の事情により、一時的に介護が受けられなくなった高齢者に、宿泊等のサービスを提供

対象者	65歳以上の区民で、介護する家族の入院、冠婚葬祭の出席等や、一時的な休息により、在宅での生活を継続できない方 ※介護保険制度の要介護・要支援認定者は除く
実施施設	区内特別養護老人ホーム
自己負担額	1人1泊7,500円
利用日数	1回15日

■ 背景

- ・ 「第9期高齢者保健福祉計画」策定時の調査の結果、区に力を入れてもらいたい高齢者福祉施策として「介護している家族の負担の軽減」が2番目に多く、介護者が望む支援では、冠婚葬祭・急病時等に預けられる緊急ショートステイが最も多くなっており、介護する家族等の負担軽減が求められている。

■ 目的

- ・ 介護している家族等の事情により、一時的に在宅で生活ができなくなった高齢者を対象に、緊急で利用できるショートステイサービスを提供することで、介護している家族等の負担軽減を図る。

■ スケジュール

時期	内容
令和7年4月	事業実施

事業名

11 かがやき長寿ひろば
地域による介護予防活動への支援予算額
(うち該当経費)3,104万円
(1,362万円)

★ ここが POINT ★

- ▽ かがやき長寿ひろばを新たに台東一丁目区民館・谷中区民館で実施
- ▽ 介護予防・フレイル予防推進員を配置



事業概要

■ 事業内容

- ・ かがやき長寿ひろば

対象者	60歳以上の区民
内容	健康増進、趣味づくり、教養の向上等のための各種教室・サロンやイベントを開催
会場・実施日時	<ul style="list-style-type: none"> ・ 入谷区民館（火・木・金・土） ・ 【新規実施場所】 台東一丁目区民館（月）、谷中区民館（水）

- ・ 介護予防・フレイル予防推進員

職種	リハビリテーション職
内容	専門知識・技術を活用した運動プログラムの企画や助言等を実施

■ 背景

- ・ 令和4年度から出張型の介護予防・社会参加事業を入谷区民館で実施し、成果が上がっている。
- ・ 教室等の事業運営や、通いの場活動への個別支援を行うにあたり、リハビリテーション職の視点に立った運動プログラムの企画や、参加者の健康状態に応じた助言等を行う専門員の必要性が高まっている。

■ 目的

- ・ 実施場所を拡大することで、より多くの高齢者に介護予防や社会参加の機会を提供する。
- ・ 介護予防・フレイル予防推進員の専門知識・技術を活用し、通いの場活動への個別支援の実施や、介護予防事業の充実を図る。

■ スケジュール

時期	内容
令和7年4月	台東一丁目区民館・谷中区民館事業実施 介護予防・フレイル予防推進員配置

事業名 12 がん検診

予算額
(うち該当経緯)

3億8,716万円
(9,853万円)

★ ここが POINT ★

- ▽ 肺がん検診の実施医療機関を大幅に拡大
- ▽ 総合健康診査と同時に肺がん検診が受診可能

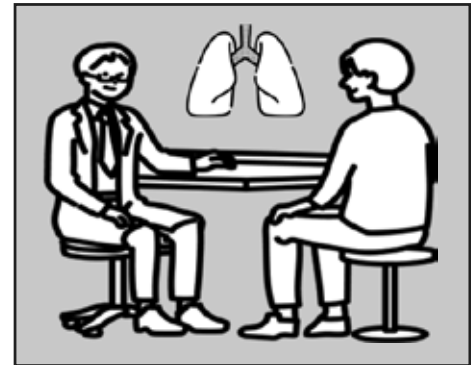

事業概要

■ 事業内容

	現行	拡大後
検診実施医療機関数	4医療機関	約60医療機関
実施方法	胸部エックス線写真を院内の医師で二重読影	胸部エックス線写真を外部の読影専門機関で二次読影

■ 背景

- ・ 区民の死因の第1位はがんによるもので、特に、肺がんによる死亡が男女とも第1位となっている。
- ・ 肺がん検診の受診率は、他のがん検診より低い状況が続いている。

■ 目的

- ・ 肺がん検診の受診率を向上させ、がんの早期発見・早期治療に繋げる。
- ・ 総合健康診査と肺がん検診を同時に受けられる医療機関を増やし、身近なかかりつけ医での受診を可能にする。

■ スケジュール

時期	内容
令和7年6月	事業実施



(保健サービス課 予算書P.235)

事業名

13 はばたき21相談室

予算額
(うち該当経費)5,794万円
(1,575万円)

★ ここが POINT ★

- ▽ 困難な問題を抱える女性への包括的な相談支援体制を充実
- ▽ AI相談支援システムを導入



事業概要

■ 事業内容

- ・ 相談員(女性相談支援員)の増員による人員体制の強化
- ・ 正確、迅速に相談記録を作成し適切な相談支援を行うため、AIを活用した相談支援システムを導入
- ・ 関係機関や民間支援団体と連携し、支援内容を協議するための支援調整会議を開催
- ・ 若年女性へのDV被害防止等の啓発活動の充実
- ・ ファイナンシャル・プランナー相談の実施
- ・ NPO等の民間支援団体と協働し、シェルター確保及び地域の実情把握や相談者のニーズに寄り添った相談支援の実施

■ 背景

- ・ 女性をめぐる課題は複雑化・多様化・複合化しており、コロナ禍を経て顕在化した困難な問題を抱える女性への相談支援は喫緊の課題である。そうした中、「困難な問題を抱える女性への支援に関する法律」(令和6年4月施行)では、民間団体の特色と強みを活かしつつ支援を進めることが求められている。
- ・ 「男女平等推進行動計画」に「困難な問題を抱える女性支援基本計画」を定め、相談支援を進めている。

■ 目的

- ・ 性的な被害、家庭の状況、地域社会との関係性その他の様々な事情により、日常生活や社会生活を円滑に営む上で困難な問題を抱える女性一人ひとりのニーズに応じ、切れ目ない包括的な支援を行う。

■ スケジュール

時期	内容
令和7年 3月	「困難な問題を抱える女性支援基本計画」策定
10月	AI相談支援システム導入



(人権・多様性推進課 予算書P.148)

事業名

14 千束保健福祉センター整備
千束健康増進センター改修
千束自転車保管所改修
防災用千束職員住宅改修
ほおずきの家大規模改修

予算額

【千束】14億3,252万円
令和8年度債務負担行為
20億4,903万円
【ほおずき】1億7,671万円



★ ここが POINT ★

▽ 障害福祉施設の機能強化

事業概要

■ 事業内容

施設	施設概要
千束保健福祉センター	住 所：千束3丁目28番13号 施設内容：重度身体障害者グループホーム等障害者施設、千束自転車保管所、千束健康増進センター、防災用千束職員住宅 整備内容：福祉ホーム「フロム千束」(定員9人+体験2人)を増床し、障害者総合支援法に基づく日中サービス支援型重度身体障害者グループホーム(定員18人+短期入所2人)とする。
ほおずきの家	住 所：千束4丁目51番9号 施設内容：通所訓練事業、宿泊訓練事業、緊急一時保護 整備内容：1階では通所訓練や宿泊訓練等の支援について、知的障害者に加えて身体障害者の受入もできる施設とする。

■ 背景

千束保健福祉センター	本区では障害者の重度化・高齢化に伴い、重度身体障害者グループホームの不足や日中・夜間支援への対応が課題となっている。
ほおずきの家	昭和63年の建設から30年以上が経過し、老朽化対応が必要となっている。

■ 目的

- ・ 特別養護老人ホーム千束跡を活用して、重度身体障害者グループホームを整備する。
- ・ ほおずきを家の老朽化対応に併せて、バリアフリー化を行う。

■ スケジュール

時期	内容
令和7年8月～令和8年12月	千束保健福祉センター整備工事
8月～令和8年 2月	ほおずきの家大規模改修工事



(人事課、障害福祉課、保健サービス課、交通対策課 予算書P. 148, 207, 210, 235, 277)

事業名

15 災害対策本部機能の充実
水・食料・生活必需品の備蓄
井戸・備蓄倉庫等の維持管理
帰宅困難者対策の推進

予算額
(うち該当経費)

1億6,204万円
(3,789万円)

★ ここがPOINT ★

- ▽ 災害時のトイレ環境改善等の指針策定
- ▽ 浅草地区の帰宅困難者対策を推進
- ▽ 茨城県筑西市に広域防災備蓄倉庫を設置



事業概要

■ 事業内容

災害時トイレ確保・管理指針策定	<ul style="list-style-type: none"> ・ 災害時のトイレ環境改善対策及び普及・啓発 ・ 施設管理者等に対し、災害時のトイレ使用確認手順を明示
浅草地区帰宅困難者対策推進協議会設立・運営 避難誘導指針策定に向けた検討	<ul style="list-style-type: none"> ・ 区と地域が一体となり、浅草地区の帰宅困難者対策として避難場所への誘導等を検討・協議 ・ 浅草地区の帰宅困難者対応訓練等を実施
広域防災備蓄倉庫の設置	<ul style="list-style-type: none"> ・ 連携都市である筑西市に広域防災備蓄倉庫を設置し、食料品等を備蓄 ・ 姉妹・友好都市等から寄せられる支援物資の一時受入拠点として活用

■ 背景

- ・ 災害時のトイレ環境の悪化に伴い、使用を控えることで体調不良等の発生が問題となっている。
- ・ 浅草地区は、多くの来街者が訪れるため、災害時の避難誘導等に取り組む必要がある。
- ・ 安定的な物資の確保と供給を図るため、防災備蓄品の強化に取り組む必要がある。

■ 目的

- ・ 災害時のトイレ対策を行うことで、円滑な初動体制の確保に努め、災害対応力の強化を図る。
- ・ 大規模災害時に、来街者も安全安心に避難することができる体制等の構築に取り組む。
- ・ 被災リスクを分散化し、物資を安定的に供給するため、広域防災備蓄倉庫を整備する。

■ スケジュール

時期	内容
令和7年4月～	災害時トイレ確保・管理指針策定 浅草地区帰宅困難者対策推進協議会の設立・運営 避難誘導指針策定に向けた検討
6月～	広域防災備蓄倉庫設置

事業名

16 総合自転車対策

新規

予算額

3億1,389万円

★ ここが POINT ★

- ▽ 365日対応のコールセンターを設置し、撤去確認等にいつでも対応
- ▽ 駐輪場稼働状況をリアルタイムで把握することで、自転車利用者の駐輪場利用を促進



放置自転車

事業概要

■ 事業内容

- ・ 365日対応のコールセンターを設置し、撤去確認等の問い合わせ環境を整備することで、土・日・祝日の放置自転車を撤去
- ・ 放置自転車の巡回指導員が、駐輪場稼働状況をリアルタイムで把握することで、駐輪場利用を一層促進
- ・ 各駐輪場で全ての手続きをオンライン申請可能にすることで、利用者の利便性を向上

■ 背景

- ・ 土・日・祝日に放置自転車撤去を求める区民の声が多いものの、平日のみの対応となっている。
- ・ 放置自転車が特に多いTX浅草駅やJR御徒町駅付近では近くに駐輪場があるものの、十分に利用されていない。
- ・ 利用者情報は各駐輪場で紙台帳により管理されており、各申請は各駐輪場窓口に限定されているため、利用者にとって不便である。

■ 目的

- ・ 放置自転車撤去の強化とともに、駐輪場の利用を一層促進することで、公共の場から放置自転車をなくし、安全な自転車空間と歩行者空間の確保を図る。

■ スケジュール

時期	内容
令和7年10月	事業実施



(交通対策課 予算書P.278)

事業名

17 上野地区まちづくり推進

予算額

1億8,496万円

★ ここが POINT ★

- ▽ 上野らしい風格や賑わいのある都市空間の創出に向け、地域や事業者等の多様な主体と連携したまちづくりを推進



事業概要

■ 事業内容

- 「上野地区まちづくりビジョン」(令和2年3月策定)の実現に向け、令和6年度末に策定予定の「上野地区景観形成ガイドライン」を踏まえながら、関係機関や事業者、まちづくり組織等、多様な主体との協議・調整を進め、まちづくり誘導方策の検討等の取組みを推進。

まちづくり誘導方策検討	<ul style="list-style-type: none"> 上野地区に必要な都市機能の導入や土地利用の増進に向け、まちづくり誘導方策を検討
ウォーカブルまちづくり推進に向けた取組み	<ul style="list-style-type: none"> 中央通りや上野駅パンダ橋において、公民連携による公共空間利活用の社会実験を実施し、歩行者の回遊状況や交通への影響の検証を行い、道路空間等の活用の可能性を検討 パブリックスペースの利活用等、地域主体のまちづくり活動を推進するための仕組みや体制を検討
上野公園北部エリアにおける回遊性向上	<ul style="list-style-type: none"> 上野公園北部エリアにおける回遊性向上を図るため、主要な歩行者ルートである台第62号線の修景整備に向けた道路詳細設計を実施

■ 背景

- 上野駅周辺の建物が更新時期を迎えつつあり、「上野地区まちづくりビジョン」に掲げる2040年代頃の将来像の実現に向け、まちづくりを適切に誘導していくことが求められている。
- 上野地区全体における回遊性向上に向けた検討を進めており、歩行者優先でわかりやすく、居心地が良く、歩きたくなる都市空間の創出を図る等、ウォーカブルなまちづくりを推進している。

■ 目的

- 2040年代頃の上野の将来像と取組みの方向性を示す「上野地区まちづくりビジョン」に基づき、多様な主体による計画的かつ一体的なまちづくりを推進し、上野地区の魅力や価値の更なる向上を図る。

事業名 18 鶯谷駅周辺まちづくり検討

予算額 1,788万円

★ ここが POINT ★

- ▽ 社会実験としてアーバンファーマーミングを実施
- ▽ 鶯谷駅周辺の基盤整備についての検討を推進



プランター設置(イメージ図)

事業概要

■ 事業内容

- ・ **鶯谷公園を活用した社会実験**
 - ・ 区民が参加できる社会実験として、鶯谷公園内に設置する大型プランターで季節の野菜を育てる、アーバンファーマーミング(※)を実施。
 - ・ 収穫時等にはイベントを開催し、地域住民の交流を図ることで、まちづくりへの機運を醸成。
 - ※ アーバンファーマーミング：農地ではない都市部の空間を活用した都市型農業
- ・ **鶯谷駅周辺の基盤整備検討**
 - ・ 関係機関とともに、鶯谷駅北口及び南口における交通結節機能の向上や駅利用者の利便性の向上に向け、駅とまちを一体とした基盤整備の検討を推進。

■ 背景

- ・ 本区の「都市計画マスタープラン」において、鶯谷駅周辺地域を含む根岸・入谷地区は、まちづくり推進重点地区に位置付けられ、賑わいの創出や防災性の向上等の課題が示されている。
- ・ これまでに開催した鶯谷駅周辺まちづくりワークショップ等では、鶯谷公園を活用した地域交流事業を希望する意見が増えている。

■ 目的

- ・ 鶯谷駅周辺まちづくりの機運醸成を図り、魅力あるまちづくりを推進する。
- ・ 地域住民及び駅利用者の利便性の向上や地域の活性化を図る。

■ スケジュール

時期	内容
令和7年4月	鶯谷駅周辺の基盤整備検討に着手
5月	鶯谷公園を活用した社会実験開始

事業名

19 プロジェクト普及啓発
地域緑化推進予算額
(うち該当経費)2,248万円
(87万円)

★ ここが POINT ★

▽ 身のまわりで花や緑を育てよう
花とみどりのコンテスト「室内栽培部門」の新設
ベランダ緑化助成の新設
ベランダガーデニング講習会の実施



事業概要

■ 事業内容

- 身のまわりで花や緑を育てるための新たな取り組み

事業	内容
花とみどりのコンテスト	花とみどりのコンテストに「室内栽培部門」を新設
ベランダ緑化助成	ベランダにおいて花や緑を増やすため、設置費用の一部を助成
ベランダガーデニング講習会	ベランダでのガーデニング方法、ルールやマナー等を講習し、花の心の普及啓発及び活動への参加促進を図る

■ 背景

- 令和6年度に実施した「花とみどりの基本計画中間改定」における意識調査で、区民・事業者の約5割が花や緑を育てている。また、「育てている場所・育てたい場所」として「ベランダや室内」が多い結果となった。
- 花や緑をさらに増やすため、区内の8割を超える住宅が共同住宅であることや、平面的なスペースが限られる本区の特性を踏まえた支援が必要である。

■ 目的

- 10年目を迎える花の心プロジェクトの更なる啓発と参加を促すため、多くの方が花や緑に関心を持ち、ふれあう機会を提供する。

■ スケジュール

時期	事業
令和7年夏	花とみどりのコンテスト「室内栽培部門」作品募集案内 ベランダ緑化助成開始
令和8年冬	ベランダガーデニング講習会実施



(環境課 予算書P.246, 247)

事業名 20 国内都市交流推進

予算額
(うち該当経費) 1,218万円
(133万円)

★ ここが POINT ★

- ▽ 姉妹都市への植樹ツアーを開催
- ▽ 植樹や自然体験を通じて、交流を深め、森林保全への意識を醸成



令和6年度開催時の様子

事業概要

■ 事業内容

- ・ おおさき未来の森づくり植樹ツアー

対象	区内在住の小学生以下の子供とその保護者
定員	10組20名
実施日程	令和7年10月(1泊2日)
植樹場所	大崎市内の市有林

■ 背景

- ・ 姉妹都市である宮城県大崎市主催のおおさき未来の森づくり事業は毎年開催。
- ・ 令和6年度台東区・大崎市姉妹都市提携40周年を記念して、台東区民が植樹イベントに初めて参加。
- ・ 定員を超える申込みがあり、ニーズが高い。

■ 目的

- ・ おおさき未来の森づくり植樹イベントに区民が参加し、植樹や自然体験を行うことで、交流を深めるとともに、森林保全への意識を醸成する。

■ スケジュール

時期	内容
令和7年10月	植樹ツアー開催

事業名 21 我が社の環境経営推進

予算額
(うち該当経費) 2,388万円
(150万円)



★ ここがPOINT ★

▽ CO₂の排出量を可視化するサービスの導入及び運用経費の一部を助成

事業概要

■ 事業内容

- 現在行っている省エネ診断、省エネ機器等の設置助成等に加え、事業活動におけるCO₂排出量を可視化し、CO₂削減に向けた分析機能や取組提案を行うサービス(CO₂排出量可視化サービス)の導入及び運用経費の助成を新たに実施。

助成対象期間	助成対象経費	助成金額
3か月以上、最長1年	サービス利用に要する初期費用及び利用料の合算額(消費税を除く)	対象経費の2分の1(上限額：15万円)

■ 背景

- 今後、ビジネスにおける脱炭素化の進展が見込まれ、中小企業においても脱炭素化に向けた取組みを段階的に進めることが必要である。
- 中小企業にとって、脱炭素化はコスト増等の課題があり、経営的に困難な取組みである。

■ 目的

- 区内中小企業における脱炭素化の取組みを促進・支援するCO₂排出量可視化サービスの導入及び運用経費を支援することで、事業者の環境経営(脱炭素経営)を推進し、区内におけるCO₂排出量の更なる削減を図る。

■ スケジュール

時期	内容
令和7年4月	申請受付開始



(環境課 予算書P.246)

事業名

22 職員のICTリテラシー向上
スマート窓口の整備

新規

予算額
(うち該当経費)3,732万円
(2,998万円)

★ ここが POINT ★

- ▽ DXの更なる推進に向けて、人材育成を強化
- ▽ 窓口業務の最適化に向けたBPRを実施



事業概要

■ 事業内容

事業	内容
DX人材育成の強化	庁内におけるデジタルツールの活用促進、BPRの相談・支援を行う職員として、(仮称)DX推進サポーターを配置し、サポーター向けの研修や勉強会を実施
窓口業務のBPR	転入・転出手続き等について、標準準拠システムへ移行後に速やかに「書かない、待たない窓口」を実現するため、窓口業務の最適化に向けたBPRを実施

■ 背景

- ・ 今後の区政運営において、人材確保や財政状況は厳しい局面に立たされる可能性があり、限られた人材で一層の事業効果を上げられるよう、DXの取組みをさらに加速させる必要がある。

■ 目的

- ・ 庁内のDX推進体制や人材育成の強化に取り組むとともに、デジタル技術の活用を拡大していくことで、区民サービスの向上や業務の効率化を図る。

■ スケジュール

時期	内容
令和7年4月～	(仮称)DX推進サポーター募集・育成開始 窓口業務の最適化に向けた検討開始

事業名 23 まちづくりDXの推進

予算額 8,536万円

★ ここがPOINT ★

▽ 3D都市モデルやビッグデータ等を活用した避難シミュレーションの実施



避難シミュレーションイメージ
国土交通省ホームページ：
PLATEAU UseCase「防災エリアマネジメントDX」

事業概要

■ 事業内容

3D都市モデル整備 (地下街)	<ul style="list-style-type: none"> 令和6年度に整備した区全域地上部の3D都市モデルに引き続き、上野地区及び浅草地区における地下街の3D都市モデルを整備
帰宅困難者 避難シミュレーション	<ul style="list-style-type: none"> 上野地区及び浅草地区における地上部・地下街の3D都市モデルや人流等のビッグデータを活用し、帰宅困難者の避難シミュレーションを行うことで、災害時に混雑・渋滞が予想される箇所の可視化や対策案を検証 災害対策事業と連携し、地域の関係者と図上訓練を実施する等、3D都市モデルを活用したイメージ共有や住民参加、効果的な計画立案等を推進

■ 背景

- 国土交通省による3D都市モデル整備事業(Project PLATEAU)が開始され、まちづくりをはじめ様々な分野で3D都市モデルの活用が推進されている。

■ 目的

- 直感的な理解促進のほか、多様な主体のまちづくりへの参加や創造的な意見の汲み上げを図り、円滑な合意形成や効率的な政策判断を推進する。
- 3D都市モデルを中心としたデータ基盤を構築することで、まちづくりのみならず様々な分野における政策へのDXを推進し、スマートシティの実現を図る。

事業名 24 おくやみコーナー運営

新規

予算額 500万円

★ ここが POINT ★

- ▽ 亡くなられた方に関する手続きを行う
おくやみコーナーの実施
- ▽ おくやみハンドブックを作成し、ご遺族の負担を軽減



事業概要

■ 事業内容

事業	内容
おくやみコーナー	亡くなられた区民に関する必要な手続きを抽出し、申請受付やご案内を実施(週3日、予約制)
おくやみハンドブック	死亡後に必要な手続きを包括的に掲載したハンドブックを配付(死亡届受付時)

■ 背景

- ・ 大切な方を亡くされたご遺族にとって、故人に関する様々な手続きは大きな負担となっており、多岐にわたる手続きを円滑に進めるための支援が求められている。

■ 目的

- ・ 亡くなられた区民に関する手続きをワンストップで行うコーナーを実施するほか、死亡後に必要な手続きを包括的に掲載したハンドブックを作成し、ご遺族の不安や負担の軽減を図る。

■ スケジュール

時期	内容
令和7年6月1日	おくやみハンドブック配付開始
7月1日	おくやみコーナー開始

(戸籍住民サービス課 予算書P.180)

事業名

25 いっとき保育
要保護児童支援ネットワーク予算額
(うち該当経費)1億3,950万円
(1,727万円)

★ ここが POINT ★

- ▽ タブレットアプリを活用した相談業務支援サービスを新たに導入
- ▽ AI相談支援システムに生成AIによる要約機能を追加し、業務効率化を推進
- ▽ 子育て情報案内を導入し、区民の利便性を向上



手書きからタブレットの入力へ

事業概要

■ 事業内容

- ・ タブレットアプリを活用した相談業務支援サービスを新たに導入。
- ・ 令和6年度に導入した電話相談におけるAI相談支援システムに、生成AIによる要約機能を追加。
- ・ いっとき保育等、本区の子育て支援事業について、利用者が簡単な質問に回答することで、ご自身にあったサービス・手続きが案内されるシステムを区ホームページ上に導入。

■ 背景

- ・ 児童虐待や養育困難等の新規養護相談数は、年間約1,000件となっている。子供の命に関わる養護相談の内容を正確に把握し、必要な支援に迅速に繋げる必要がある。
- ・ 児童の一時預かりサービス等、類似した子育て支援事業について、どのサービスが自分にあるのか、区民にとってわかりにくい状況である。

■ 目的

- ・ 相談業務にタブレットアプリを活用することで、職員間の情報共有や支援方針の決定を迅速化し、必要な支援に繋げる。
- ・ AI相談支援システムに、生成AIによる要約機能を追加することで、相談記録の作成時間の削減等、職員の業務効率化を図る。
- ・ 区民のニーズにあった子育て支援サービスを案内することで、利便性の向上を図る。

■ スケジュール

時期	内容
令和7年4月	AI相談支援システムに要約機能追加
7月	タブレットアプリ稼働
8月	子育て情報案内開始



(子ども家庭支援センター 予算書P.213)

事業名

26 大河ドラマ「べらぼう」活用推進
(まちの賑わい創出の取組み)

予算額

2億9,084万円

★ ここが POINT ★

- ▽ 大河ドラマ館、江戸新吉原耕書堂等を運営
- ▽ 区内回遊の促進や関連イベントの開催



江戸新吉原耕書堂

事業概要

■ 事業内容

- ・ 台東区大河ドラマ「べらぼう」活用推進協議会にて、様々な事業を実施
 - ・ 「べらぼう 江戸たいとう 大河ドラマ館」、「たいとう江戸もの市」及び「江戸新吉原耕書堂」の運営
 - ・ 出演者等を招いたイベント「(仮称)蔦重まつり」等の実施
 - ・ ポスターや小冊子、広告掲載等によるプロモーション活動の実施
- ・ 江戸関連作品(三浦宏氏作品等)の展示
- ・ ゆかりの地を巡る周遊イベントの実施

■ 背景

- ・ 大河ドラマ「べらぼう～蔦重栄華乃夢噺～」の放送が始まり、ドラマの舞台地である本区の歴史と文化には注目がさらに集まることが期待される。

■ 目的

- ・ 台東区大河ドラマ「べらぼう」活用推進協議会を主体として、大河ドラマ館の運営や関連イベントの実施等により、まちの賑わい創出や区内経済の更なる活性化を図る。

■ スケジュール

時期	内容
令和8年1月まで	大河ドラマ館等運営

事業名

27 大河ドラマ「べらぼう」活用推進
(区内事業者支援による地域活性化)

予算額

3,546万円

★ ここがPOINT ★

- ▽ 主人公「蔦屋重三郎」が生まれ育った浅草北部地域の事業者の魅力を発信
- ▽ 江戸文化をテーマとした商品等を区外の主要駅等で展示・販売



江戸文化をテーマに開発した様々な商品

事業概要

■ 事業内容

- ・ 若い世代をターゲットとしている女性ファッション誌編集部と連携し、大河ドラマ「べらぼう」の主人公「蔦屋重三郎」が生まれ育った浅草北部地域の事業者の魅力を掘り起こし、SNS等による情報を発信
- ・ 区内中小企業が取り扱う江戸文化をテーマとした商品等、台東区産の商品を中心に、JR東日本の主要駅や区内商業施設で展示・販売
- ・ 大河ドラマを契機とした商品開発に係る経費の助成や、新商品開発に向けた事業者交流促進プログラム「ジャイアント・ステップ」を実施

■ 背景

- ・ 本区を主な舞台とした大河ドラマ「べらぼう」の放映が始まり、江戸文化の魅力を取り込んだ商品・サービスに対する国内外消費者の購買意欲の向上が期待されている。
- ・ 新たな顧客の獲得に繋げるため、新商品等を発信・販売する場が求められている。

■ 目的

- ・ 大河ドラマの放映を契機とした区内事業者の新たな挑戦を支援することで、企業価値の向上と区内産業の活性化を図る。

事業名 28 生誕100年 朝倉響子展

予算額 918万円

★ ここが POINT ★

- ▽ 令和7年は、彫刻家・朝倉響子氏の生誕100年
- ▽ 本区に寄贈された朝倉響子作品を展示・公開



朝倉響子作品「帽子」

事業概要

■ 事業内容

事業	期間	会場
生誕100年 朝倉響子展	令和7年5月11日(日)～21日(水)	上野の森美術館ギャラリー
《関連事業》		
特集「朝倉撮が描いた妹・響子」	令和7年3月7日(金)～6月4日(水)	朝倉彫塑館
特別展「生誕100年 ASAKURA Kyoko」〔仮称〕	令和7年9月13日(土)～12月14日(日)〔予定〕	
朝倉響子作品展示	令和7年4月～令和8年1月	庁舎1階 台東アートギャラリー

■ 背景

- 令和7年は、名誉区民・朝倉文夫氏の次女である彫刻家・故 朝倉響子氏の生誕100年の節目の年である。

■ 目的

- 平成29年に寄贈された朝倉響子作品を展示・公開し、一人でも多くの方に文化芸術の鑑賞機会を提供する。

■ スケジュール

時期	内容
令和7年5月	展覧会開催
令和8年3月	記念誌発行



(文化振興課 予算書P.260)

事業名

29 観光統計・マーケティング調査の実施
海外プロモーション推進予算額
(うち該当経費)4,805万円
(3,795万円)

★ ここが POINT ★

- ▽ 浅草文化観光センターで商品マーケティング調査を実施
- ▽ タイ・バンコクの新たな商業施設(縁結び等)でテストマーケティングを実施



タイ・バンコクでのテストマーケティング

事業概要

■ 事業内容

- ・ インバウンド・海外市場セミナー及び訪日外国人観光客・商品マーケティング調査の実施
 - ・ 本区を訪れるインバウンドの動向、海外市場や国、エリアごとの消費行動の違い、インバウンド・海外市場を念頭に置いた商品開発等に関するセミナーを実施
 - ・ セミナーを受講した事業者の商品を中心に、価格やデザイン、ストーリー等について意見を収集するため、浅草文化観光センターでインバウンドを対象とした商品マーケティング調査を実施し、今後の観光振興に活用するとともに、参加事業者がインバウンド・海外市場へ進出する際に活用
- ・ タイ・バンコクの商業施設でテストマーケティング及び現地バイヤーとの商談会を実施
 - ・ タイ・バンコクの商業施設で、引き続きテストマーケティングを行うとともに、新たに「縁結び」(オフィスビル内のテストマーケティングスペース)等、これまでとは異なる購買層をターゲットとした販売機会を提供
 - ・ 現地バイヤーとオンラインでの意見交換の機会を提供

■ 背景

- ・ 2024年の訪日外国人観光客が過去最多を記録する中、エリア(欧米豪/東アジア/東南アジア)や国ごとに異なる消費傾向を持っており、インバウンドの地域特性を掴むことの重要性が高まっている。
- ・ 人口減少等により、国内市場が頭打ちになる中においても、事業者が事業を継続・発展していくためには、新たな市場を開拓することが求められている。

■ 目的

- ・ 本区を訪れるインバウンドを対象に、商品マーケティング調査を実施することにより、区内中小事業者の商品開発や経営戦略策定に役立てるとともに、観光振興施策に活用する。
- ・ 本区の産業と商品をPRするとともに、海外販路開拓を支援することで、区内産業の活性化を図る。

■ スケジュール

時期	内容
令和7年10月	商品マーケティング調査
12月	テストマーケティング・商談会実施

事業名

30 上野の山文化ゾーンフェスティバル
江戸まちたいとう芸楽祭予算額
(うち該当経費)4,716万円
(1,349万円)

★ ここが POINT ★

- ▽ 寛永寺創建四百周年記念イベントを実施
- ▽ 初代林家三平生誕百年関連事業を実施



寛永寺根本中堂

事業概要

■ 事業内容

- ・ 上野の山文化ゾーンフェスティバル
 - ・ 毎年9月～11月にかけて開催する上野の山文化ゾーンフェスティバルにおいて、例年実施しているガイドツアーや文化施設での講演会等に加え、特別企画として寛永寺創建四百周年記念イベントを実施
- ・ 江戸まちたいとう芸楽祭
 - ・ 毎年10月～2月にかけて開催する江戸まちたいとう芸楽祭において、芸能・映画・演劇等のプログラムに加え、初代林家三平生誕百年関連事業を実施

■ 背景

- ・ 上野は、多くの重要な文化施設等が集まる文化・芸術の発信地であり、令和7年は上野の山に位置する東叡山寛永寺が創建四百周年にあたる節目の年となる。
- ・ 本区は浅草の大衆芸能をはじめ、豊富な芸能・伝統文化を有しており、令和7年は初代林家三平の生誕百年にあたる節目の年となる。

■ 目的

- ・ 東叡山寛永寺創建四百周年を契機とし、地域一体となって上野の山の更なる魅力を広く発信する。
- ・ 江戸まちたいとう芸楽祭の中で、これまで以上に区民や来街者が、本区の芸能・伝統文化に気軽に触れられる機会の充実を図る。

■ スケジュール

時期	内容
令和7年 9月～11月	上野の山文化ゾーンフェスティバル開催 (寛永寺創建四百周年記念イベントは10月に実施)
10月～令和8年2月	江戸まちたいとう芸楽祭開催 (初代林家三平生誕百年関連事業は期間内に実施)

事業名 31 経営相談

予算額
(うち該当経費) 5,938万円
(950万円)

★ ここが POINT ★

- ▽ 初期相談から中小企業診断士が対応
- ▽ 助成金利用事業者に対する申請前や事業終了後の相談支援を強化



事業概要

■ 事業内容

- ・ 中小企業振興センターに、企業力活性化相談員(中小企業診断士)を新たに配置し、助成金利用事業者に対する申請前や事業終了後の相談支援等を強化
- ・ 相談員は、事業者にとって最適な支援メニューを紹介することで、新たな経営課題の気づきに繋がれるよう担当制とし、伴走型相談を強化

相談日 月～金曜日(祝日・年末年始を除く)

相談場所 中小企業振興センター

■ 背景

- ・ 中小企業支援に関して、各支援機関から多種多様な支援策が展開されており、小規模事業者だけでは、最も有用な制度を選択することが難しい。
- ・ 中小企業診断士等の専門家による相談は予約制で、事業者の希望する日時に相談することが難しい場合がある。

■ 目的

- ・ 支援策を活用したい区内中小企業に対して、初期段階から専門家による相談支援を実施することで、助成金等の支援効果を高め、経営力の向上を図る。

■ スケジュール

時期	内容
令和7年4月	事業実施



(産業振興課 予算書P.271)

事業名 32 企業・人材育成支援

予算額
(うち該当経費) 5,878万円
(1,000万円)

★ ここが POINT ★

▽ 区内中小企業の人材確保に要する経費を一部助成



事業概要

■ 事業内容

助成率	1/2
限度額	20万円
助成対象経費	求人広告等の掲載費用、就職説明会出展費用、外国人を採用する際に発生する費用等

■ 背景

- 令和5年度に実施した産業実態調査において、サービス業をはじめとして、必要人材の確保が経営上の課題として挙げられている。

■ 目的

- 区内中小企業の人材確保に要する経費の一部を助成することで、経営力の向上と人材育成を促進し、産業の振興を図る。

■ スケジュール

時期	内容
令和7年4月	事業実施

III 参 考 资 料

各所属長 殿

副区長 野村 武治

令和7年度予算編成について（依命通達）

内閣府は7月の月例経済報告において、「景気は、このところ足踏みもみられるが、緩やかに回復している。」とする一方、先行きについては、「海外景気の下振れが我が国の景気を下押しするリスクとなっている。また、物価上昇、中東地域をめぐる情勢、金融資本市場の変動等の影響に十分注意する必要がある。」との認識を示している。

また、本区の零細・中小企業の景況は、一部の業種で厳しさが和らいでいるものの、依然として厳しい状況が続いている。

区の歳入は、納税義務者数の増などにより特別区税の増収が続いているが、国においては更なる税源偏在是正に向けた地方税財政制度の見直しも検討されており、その影響には十分注意する必要がある。

一方、歳出は、災害対策の強化や区有施設の保全、子育て支援、高齢者・障害者へのサービスの充実、デジタル化や脱炭素社会の実現に向けた取組みなど、様々な行政需要が増大している。さらに、物価上昇等の影響を背景に、委託料や工事費等が増加傾向にあることから、区財政は、今後厳しい局面に立たされる可能性があり、決して楽観視できる状況ではない。

このような状況のもと、持続可能な財政運営を推進していくためには、景気の下振れリスクや増大する行政需要に備えた取組みが必要不可欠であり、職員の採用が困難になっている状況も踏まえ、中長期的な視点に立ったより効率的・効果的な手法による事業の再構築等に、不断の努力を続けることが求められる。

また、本区が更なる発展を遂げるためには、地域活動や事業運営に

おける担い手不足、急速に進展するデジタル化や少子化の深刻化など、社会経済状況の動向を踏まえた行政課題に積極的に取り組むことが重要である。

さらに、令和7年に予定されている、大河ドラマ「べらぼう～蔦重栄華乃夢噺～」の放送を好機と捉え、まちの魅力を高め発信していくなど、地域の活性化を推進していく必要がある。

以上のことを踏まえ、令和7年度予算においては、長期総合計画及び行政計画の着実な推進を図るとともに、区の将来像である「世界に輝く ひと まち たいとう」の実現を力強く推し進めていかなければならない。

各部長のリーダーシップのもと、下記事項に留意のうえ、別に定める期日までに予算要求書を提出されたい。

この旨、命により通達する。

記

- 1 区民生活をはじめ、事業者や地域の動向・変化をデータの活用等により十分に把握したうえで、行政課題への対応を積極的・客観的に検討し、必要な取組みについて、適切に予算を計上すること。行政計画の事業については、着実な実施が図られるよう所要額を見積もること。
- 2 区民ニーズや議会の審議経過、予算執行率を含めた事業実績等を踏まえ、事業の見直し・再構築を行うこと。また、緊急性や重要性の観点から事業の優先度を明確化し、優先度の低い事業については、積極的に廃止・縮減等の見直しを行うこと。
- 3 事務事業評価の対象事業に限らず、すべての事務事業及び執行体制について、事後の検証を一層強化し、課題に対して速やかに対応すること。また、対応にあたっては、「働き方改革」や「DX」も踏まえ、ICTや民間活力の積極的な活用等、これまで以上に

創意工夫を凝らし、質の確保やサービスの向上を図るとともに、トータルコストを縮減すること。

- 4 施設の建設・大規模改修等は、ファシリティマネジメントの考え方に基づき事業内容を精査し、経費の縮減を図ること。また、長寿命化や複合化・多機能化の推進が図られるよう、手法やコスト、管理運営の効率性等をあらためて精査すること。
- 5 既定事業（別途通知する事業を除く。）については、令和6年度予算の範囲内で見積もること。
- 6 新規事業及び既定事業の政策的な拡充については、既存事業の抜本的見直しや類似事業との統合を行うなど、スクラップ・アンド・ビルドを前提として経費を見積もること。なお、事業期間を設定するサンセット方式を徹底すること。
- 7 「GX（グリーントランスフォーメーション）」を踏まえ、脱炭素社会の実現に向けて積極的に取り組むとともに、それぞれの事務事業においても、省資源、省エネルギーの徹底を図り、環境負荷の低減に努めること。
- 8 国や都の新たな施策による補助制度の創設や補助率の充実など、動向を常に把握し対応するとともに、積極的に関係機関と協議して財源を確保すること。
- 9 情報システムについては、当該事務全体の費用対効果を検証し、効率的なシステムの運用に努めること。また、経費の見積りにあたっては、維持管理経費の一層の縮減に努めること。
- 10 社会保障関連経費については、過去の実績等を的確に把握するとともに、社会保障制度の改革など今後の制度改正の動向に注意して、適正な所要額の算定を行うこと。

- 11 施設の維持管理にあたっては、「台東区公共施設等総合管理計画」等を踏まえ、予防保全型管理によるライフサイクルコストの縮減に努めること。指定管理者の管理する施設も含め、施設・設備の状況を早期かつ的確に把握するとともに、利用者への影響などを十分調整したうえで、計画的に修繕を行うこと。
- 12 事務管理経費については、これまでの慣習や前例にとらわれることなく、徹底した削減を行うこと。
- 13 歳入予算の計上にあたっては、新たな財源の確保に積極的に取り組むとともに、収入未済の発生を抑制する手段を講じること。
- 14 区出資の財団等については、更なる運営の効率化を促すとともに、設立目的に沿ったサービスの向上を図る観点から、事業計画を十分精査のうえ、所要額を見積もること。

なお、予算要求書の作成にあたっては、別途、企画財政部長より通知される「令和7年度予算要求書の作成について」により処理すること。

令和7年度予算の編成日程 (1)

年月		編成作業等	主な議会日程	
令和6年	4月	↑		
		事務事業評価実施方針検討・実施準備		
	5月	↓		
		↑	事務事業評価実施方針決定 事務事業評価の実施について(通知)	
		↓	評価シートの作成(所管課による評価)	
	6月	↓		第二回定例会
	7月	↑	事務事業評価ヒアリング	
		↓	予算編成方針会議(第1回)	
	8月	↑	令和7年度予算編成について(依命通達)	
9月			第三回定例会	

令和7年度予算の編成日程（2）

年 月	編成作業等	主な議会日程	
令和6年	10月	↑ 予算見積り締切	<div style="border: 1px solid black; padding: 2px; display: inline-block;">第三回定例会</div> <div style="margin-top: 10px;"> 企画総務委員会 (事務事業評価報告) 決算特別委員会 </div>
		各部ヒアリング 予算編成方針会議(第2回)	
	11月	↑ 財政課長査定	
		企画財政部長査定	
	12月	↑ 副区長査定	<div style="border: 1px solid black; padding: 2px; display: inline-block;">第四回定例会</div>
		↑ 区長査定	
令和7年	1月	↓ 予算原案決定	予算案議会内示 議案送付
		予算案報道発表	
	2月		<div style="border: 1px solid black; padding: 2px; display: inline-block;">第一回定例会(予定)</div>
3月		予算特別委員会	

令和7年度予算案における主な見直し事業

<一般会計>

(単位：千円)

No.	事業名	見直しの内容等	令和6年度 予算額	節減額
1	二十歳の集い 【子育て・若者支援課】	成年年齢引き下げの周知が進んだため、新成人案内状の作成・送付を終了	3,250	△ 235
2	江戸まち食通マーケット 【産業振興課】	大河ドラマ「べらぼう」活用推進において販売イベントを実施することから、事業を終了	1,950	△ 1,950
3	応急福祉資金貸付 【福祉課】	台東区社会福祉協議会において類似事業が実施されていることから、事業を終了	297	△ 297
4	障害者支援のデジタル化推進 【障害福祉課】	庁内他部署において類似事業が実施されていることから、聴覚障害者向けのスマートフォン講習会を終了	8,090	△ 1,650
5	特定優良賃貸住宅 【住宅課】	特定優良賃貸住宅の管理期間満了に伴い、事業を終了	340	△ 340
6	住宅修繕資金融資あっせん 【住宅課】	民間金融機関等におけるリフォームローンの状況を踏まえ、住宅修繕資金融資あっせん制度について、新規申込の受付を終了	305	△ 47
7	交通安全対策 【交通対策課】	「3～5歳」の幼児に対し、同一内容の交通安全絵本を配布していたため、交通安全絵本の配布対象を「3～5歳」から「3歳のみ」に見直し	4,603	△ 613
8	ペットコミュニティエリア運営 【公園課】	利用方法を動画視聴へ変更した効果を鑑み、現地講習会の実施回数を見直し	756	△ 284
9	常総市宿泊校外学習 【学務課】	区立全小学校において、臨海学園を実施することに伴い、事業を終了	929	△ 929
10	北上野保育室管理運営 【児童保育課】	認可保育所等の整備状況等を踏まえ、北上野保育室を閉園	163,090	△ 163,090

<特別会計>

(単位：千円)

No.	事業名	見直しの内容等	令和6年度 予 算 額	節減額
1	地域による介護予防 活動への支援 【高齢福祉課】	通いの場活動に対する新型コロナウイルス感 染症防止用品の配布を終了	2,110	△ 396

令和7年度の使用料・手数料改定及び歳入の確保を図る主なもの

<一般会計>

(単位：千円)

No.	歳入科目または事項名	財源確保内容	充実額
1	旧特別養護老人ホーム蔵前建物貸付料 【経理課】	旧特別養護老人ホーム蔵前を荒川区へ貸付	32,000
2	竜泉福祉センター敷地貸付料 【高齢福祉課】	竜泉福祉センター敷地の一部を貸付（令和6年6月より貸付）	10
3	特別養護老人ホーム竜泉駐車場用地貸付料 【高齢福祉課】	特別養護老人ホーム竜泉の駐車場用地を貸付	7,999
4	自動車売払代金 【高齢福祉課】	特別養護老人ホーム廃止に伴い利用者送迎用車両を売払	3,410
5	建築確認手数料 【建築課】	「建築基準法」の一部改正に伴い手数料を改定	24
6	建築完了検査手数料 【建築課】	「建築基準法」の一部改正に伴い手数料を改定	73
7	建築物エネルギー消費性能向上及び基準適合認定手数料 【建築課】	「建築物のエネルギー消費性能の向上等に関する法律」の改正に伴い手数料を新設・改定	554
8	雷門地下駐車場使用料 【交通対策課】	近隣の駐車場との均衡を図るため、駐車料金を改定	131,132
9	観光バス等駐車場使用料 【交通対策課】	他の駐車場との均衡を図るため、台東区民会館・今戸・清川観光バス駐車場の駐車料金を改定	184,699

(単位：千円)

No.	歳入科目または事項名	財源確保内容	充実額
10	道路占用料 【道路管理課】	固定資産税評価額の評価替えに基づき道路 占用料を改定	258,111
11	公共溝渠使用料 【道路管理課】	固定資産税評価額の評価替えに基づき使用 料を改定	26
12	公園及び児童遊園占用料等 【公園課】	固定資産税評価額の評価替えに基づき公園 及び児童遊園の占用料、土地使用料及び公 園施設使用料を改定	4,438

<特別会計>

(単位：千円)

No.	歳入科目または事項名	財源確保内容	充実額
1	医療情報システム関連機器売払 代金 【健康課】	台東病院の医療情報システムの更新に伴い 旧システムの関連機器を売払	117

令和7年度予算案における主な事業

<一般会計>

(単位：千円)

No.	事業名 【所管課】	行政 計画	主な取組み	予算額	うち主な 取組みに 係る経費
1	行政データの利活用推進 【情報政策課】	●	人流データから隅田川花火大会の混雑状況等を分析	7,158	1,452
2	職員のICTリテラシー向上 【情報政策課】	●	デジタルツールの活用促進や、BPRの相談・支援を行う「(仮称)DX推進サポーター」を配置	15,256	7,909
3	スマート窓口の整備 【情報政策課】	●	「書かない、待たない窓口」の実現に向けて、窓口業務の最適化に向けたBPRを実施	22,066	22,066
4	旧柳北小学校跡地活用 【用地・施設活用担当】		大規模改修工事等の仮施設として活用するため、既存不適格調査及び建築基準法適合工事設計等を実施	45,583	45,583
5	普通財産維持管理 【経理課】	●	旧坂本小学校跡地にミストパーゴラを2基追加するほか、東上野三丁目建物を解体	55,717	31,482
6	はばたき21相談室 【人権・多様性推進課】	●	困難な問題を抱える女性への相談支援体制を充実するとともに、相談支援及び業務効率化の強化を図るため、AI相談支援システムを導入	57,936	15,746
7	災害対策本部機能の充実 【危機・災害対策課】	●	災害時トイレ確保・管理指針を策定	59,370	8,822
8	水・食料・生活必需品の備蓄／井戸・備蓄倉庫等の維持管理 【危機・災害対策課】	●	連携都市である茨城県筑西市に広域防災備蓄倉庫を設置し、食料品等を備蓄及び災害時に姉妹・友好都市等から寄せられる支援物資の一時受入拠点として活用	85,598	19,506
9	帰宅困難者対策の推進 【危機・災害対策課】	●	浅草地区帰宅困難者対策推進協議会を設立・運営し、帰宅困難者避難誘導指針策定に向けた検討を実施	17,071	9,558
10	海外都市交流推進 【都市交流課】	●	台東区・グラズサックセ市(デンマーク)の姉妹都市提携25周年を記念し、式典をはじめとした記念事業を実施	11,531	3,456
11	国内都市交流推進 【都市交流課】	●	姉妹都市である宮城県大崎市主催の「おおさき未来の森づくり」事業において、区内在住の小学生以下の子供とその保護者を対象に植樹ツアーを開催	12,177	1,328
12	掲示板維持管理 【区民課】		町会掲示板をアクリル保護板付き掲示板へ順次建替	63,003	60,477

※ゴシックは新規事業

(単位：千円)

No.	事業名 【所管課】	行政 計画	主な取組み	予算額	うち主な 取組みに 係る経費
13	氏名の振り仮名法制化対応 【戸籍住民サービス課】		戸籍、戸籍の附票及び住民票に氏名の振り仮名を記載	266,631 債務負担行為 48,014	266,631 債務負担行為 48,014
14	おくやみコーナー運営 【戸籍住民サービス課】		亡くなられた方に関する手続きを行う「おくやみコーナー」を実施するとともに、おくやみハンドブックを作成	4,998	4,998
15	(仮称)北上野二丁目福祉施設整備／(仮称)北上野二丁目福祉施設開設準備 【子育て・若者支援課】	●	実施設計、地中障害物撤去工事、執務環境整備及び開設準備等を実施 (設計：令和5年度～7年度、執務環境整備及び開設準備：令和7年度～11年度)	516,466 債務負担行為 76,000	516,466 債務負担行為 76,000
16	子育て短期支援 【子ども家庭支援センター】	●	子供の預け先を拡充するため、地域の里親を活用した協力家庭制度を新設	37,761	957
17	いっとき保育 【子ども家庭支援センター】	●	適切なサービス・手続きをわかりやすく案内するため、区ホームページに子育て情報案内を導入	55,341	2,343
18	要保護児童支援ネットワーク 【子ども家庭支援センター】	●	タブレットアプリを活用した相談業務支援サービスを新たに導入するとともに、AI相談支援システムに生成AIによる要約機能を追加	84,163	14,928
19	上野の山文化ゾーンフェスティバル 【文化振興課】		東叡山寛永寺創建400周年の節目にあたり、特別企画として記念イベントを実施	13,159	9,493
20	江戸まちたいとう芸楽祭 【文化振興課】	●	初代林家三平氏の生誕100年の節目にあたり、関連事業を実施	34,000	4,000
21	生誕100年朝倉響子展 【文化振興課】		名誉区民・朝倉文夫氏の次女である彫刻家・故朝倉響子氏の生誕100年の節目にあたり、上野の森美術館ギャラリーで展覧会を実施	9,175	9,175
22	大河ドラマ「べらぼう」活用推進 【文化振興課】 【観光課】 【産業振興課】		「べらぼう 江戸たいとう 大河ドラマ館」、「たいとう江戸もの市」及び「江戸新吉原耕書堂」を運営するとともに、「(仮称)蔦重まつり」等を開催 また、若い世代をターゲットとしている女性ファッション誌編集部と連携して浅草北部地域の情報発信を行うほか、JR東日本の主要駅や区内商業施設での展示販売等を実施	326,294	326,294
23	一葉記念館管理運営／池波正太郎記念文庫 【文化振興課】 【中央図書館】	●	荒川区「吉村昭記念文学館」、文京区「森鴎外記念館」及び北区「田端文士村記念館」と連携し、各館の紹介と周辺の観光情報等を掲載したパンフレット等を作成	38,774	272

※ゴシックは新規事業

No.	事業名 【所管課】	行政 計画	主な取組み	予算額	うち主な 取組みに 係る経費
24	観光統計・マーケティング 調査の実施 【観光課】	●	インバウンド・海外市場を念頭においたセミナーを実施するほか、浅草文化観光センターにおいて、インバウンドを対象とした商品マーケティング調査を実施	16,227	6,122
25	台東区産業フェア 【産業振興課】	●	令和7年で10周年を迎えることから、特別コーナーを設置し、区内産業や区内事業者の商品・サービスを効果的にPRするとともに、SNSを活用した情報発信を強化	45,557	6,800
26	海外プロモーション推進 【産業振興課】	●	タイ・バンコクの商業施設で、引き続きテストマーケティングを行うとともに、新たに「縁結び」等、これまでとは異なる購買層をターゲットとした販売機会を提供	31,824	31,824
27	経営相談 【産業振興課】	●	中小企業振興センターに、企業力活性化相談員（中小企業診断士）を新たに配置し、助成金利用事業者に対する申請前や事業終了後の相談支援等を強化	59,375	9,501
28	企業・人材育成支援 【産業振興課】	●	区内中小企業に対し、人材確保に要する経費の一部を助成（限度額20万円）	58,778	10,000
29	成年後見制度利用支援 【福祉課】	●	より適切な後見人候補者を推薦する仕組みとして「検討支援会議」を設置し、成年後見制度の利用者と後見人等のサポート等を調整する中核機関としての体制を整備	3,069	689
30	包摂的な支援の仕組みづくり／重層的支援体制整備事業実施計画の策定 【福祉課】	●	複合的な福祉課題への対応力向上のため、地域福祉コーディネーターを配置するとともに、職員向け研修を実施するほか、重層的支援体制整備事業実施計画を策定	1,049	1,049
31	かがやき長寿ひろば 【高齢福祉課】	●	入谷区民館で実施している出張型の介護予防・社会参加事業を、新たに台東一丁目区民館及び谷中区民館で実施	23,218	7,889
32	認知症高齢者支援の推進 【高齢福祉課】	●	認知症を早期に発見するため、認知症検診を実施するとともに、検診後に地域包括支援センターによる支援を実施	19,729	6,724
33	高齢者緊急一時宿泊 【高齢福祉課】		家族等の事情により、一時的に介護が受けられなくなった高齢者（要介護・要支援認定を受けていない）に対して、宿泊等のサービスを提供	703	703
34	生活困窮者自立支援 【保護課】	●	生活困窮者自立支援法改正により、家賃の低廉な住宅への転居費用として住居確保給付金を支給	44,165	10,170
35	自動体外式除細動器普及啓発 【生活衛生課】		24時間利用可能なAEDを新たに民間施設等に設置	4,103	3,859
36	ねずみ・衛生害虫防除 【生活衛生課】		飲食店の件数が多い地域を対象に生息調査を実施し、それに基づき防除対策及び夜間ごみ排出状況調査を実施	22,947	16,404

※ゴシックは新規事業

No.	事業名 【所管課】	行政 計画	主な取組み	予算額	うち主な 取組みに 係る経費
37	予防接種 【保健予防課】		新型コロナウイルスワクチン定期接種の自己負担額を軽減するほか、帯状疱疹ワクチン定期接種を開始	1,106,108	394,408
38	がん検診 【保健サービス課】	●	総合健康診査と同時に肺がん検診を受診できるようにするため、二次読影の体制を整備し、実施医療機関を拡大	387,155	98,528
39	がん患者支援 【保健サービス課】	●	若年がん患者に対し、在宅療養で必要となるサービスの費用の一部を助成	10,243	501
40	ICTを活用した健康づくり活動支援 【保健サービス課】		様々な健康データの見える化と健康行動を始めるきっかけづくりとして、健康管理アプリを導入し、区民の健康づくり活動を支援	20,996	20,996
41	妊婦のための支援給付 【保健サービス課】		給付をWebカタログギフトから現金支給に変更	407,894	267,269
42	産後ケア 【保健サービス課】	●	支援を要する産婦を受け入れた事業者への加算を新設	86,863	3,360
43	産前産後支援ヘルパー 【保健サービス課】	●	産前産後支援ヘルパーの利用期間及び利用上限時間を拡大するとともに、決定通知書や利用券を電子化	45,056	11,780
44	大江戸清掃隊 【環境課】	●	区内における自主的な清掃活動の活性化に向けて、ごみ拾い活動見える化ウェブページを開設	5,981	1,621
45	公衆喫煙所の整備 【環境課】	●	千束公園内にコンテナ型の公衆喫煙所を整備	65,853	32,978
46	我が社の環境経営推進 【環境課】	●	区内中小企業等へCO2排出量可視化サービスの導入・運用に要する経費の一部を助成	23,877	1,500
47	プロジェクト普及啓発／地域緑化推進 【環境課】	●	花の心の更なる普及啓発及び活動への参加促進を図るため、ベランダガーデニング講習会を実施するとともに、花とみどりのコンテスト「室内栽培部門」の新設及びベランダ緑化助成を開始	22,481	868
48	プラスチック資源のリサイクル 【清掃リサイクル課】	●	令和4年度からモデル実施をしているプラスチックの資源化について、7年4月から区内全域での戸別回収を実施	493,362	493,362
49	鶯谷駅周辺まちづくり検討 【都市計画課】	●	鶯谷公園を活用した社会実験としてアーバンファームングを実施するとともに、鶯谷駅周辺の基盤整備検討を推進	17,883	17,883

※ゴシックは新規事業

No.	事業名 【所管課】	行政 計画	主な取組み	予算額	うち主な 取組みに 係る経費
50	公民連携まちづくりの推進 【都市計画課】	●	まちづくりに係る総合的な条例の施行にあわせ、ガイドブックの作成等の普及啓発を実施	17,472	9,577
51	まちづくりDXの推進 【都市計画課】		上野・浅草地下街の3D都市モデルの整備及び避難シミュレーションの実施	85,359	85,359
52	上野地区まちづくり推進 【地域整備第一課】	●	上野地区まちづくりビジョンの実現に向け、まちづくり誘導方策検討、パブリックスペース等利活用検討及び台第62号線道路詳細設計を実施	184,964	184,964
53	東上野四・五丁目地区まちづくり推進 【地域整備第一課】	●	東上野四丁目地区土地区画整理事業を進めるため、旧下谷小学校基礎解体工事、埋蔵文化財発掘調査等を実施	516,758 (債務負担行為 108,614)	516,758 (債務負担行為 108,614)
54	浅草地区まちづくり推進 【地域整備第二課】	●	引き続き、新たな浅草地区まちづくりビジョンの策定に向けた検討を行うとともに、浅草駅周辺基盤整備調査を実施	49,407	49,407
55	谷中地区まちづくり推進 【地域整備第三課】	●	谷中五丁目遺贈地の設計、埋蔵文化財発掘調査及びすぺーす小倉屋の大規模改修工事を実施	234,625 (債務負担行為 129,469)	234,625 (債務負担行為 129,469)
56	子育て世帯住宅リフォーム支援 【住宅課】	●	対象世帯の所得制限及び子供の年齢を引き上げるとともに、対象となる工事内容を拡充	2,000	2,000
57	住宅セーフティネットの推進 【住宅課】	●	家賃等債務保証料助成を拡充するとともに、令和7年度から9年度の取組みとして、高齢者等の入居促進を啓発する居住支援セミナーの開催及び協力不動産店への奨励金交付を実施	2,017	1,298
58	総合自転車対策 【交通対策課】	●	365日対応のコールセンターを設置し、撤去確認等の問い合わせ環境を整備することで、土・日・祝日の放置自転車を撤去	313,887	313,887
59	循環バスめぐりんの運行 【交通対策課】	●	利用者累計3,000万人達成記念品の配付、小型路線バス車両の買替え及び利用者の実態を把握するための乗降カウント調査を実施	492,055	102,371
60	魅力ある公園の整備 【公園課】	●	待乳山聖天公園再整備工事の設計、千草公園再整備工事の修正設計及び千束公園再整備工事を実施	152,484 (債務負担行為 82,877)	152,484 (債務負担行為 82,877)
61	さわやかトイレ整備 【公園課】	●	柳北公園トイレ改築工事、鶯谷公園トイレ及び待乳山聖天公園トイレ改築工事の設計を実施	112,509	112,509
62	私立幼稚園預かり保育推進補助 【教・庶務課】		私立幼稚園に対し、預かり保育の延長及び要支援児受入に要する経費を新たに助成	27,942	9,242

※ゴシックは新規事業

No.	事業名 【所管課】	行政 計画	主な取組み	予算額	うち主な 取組みに 係る経費
63	特別支援教育振興／小学校 特別支援学級運営 【学務課】	●	令和8年4月に石浜小学校で、自閉症・情緒障害特別支援学級の新設に向けた環境整備・相談を実施	84,358	20,140
64	補助教材費等支援 【学務課】		教育環境と子育て支援の更なる充実を図るため、小中学校で使用する補助教材や学用品等に係る費用を支援	315,610	315,610
65	保育所等における児童の安全対策／こども園における児童の安全対策 【児童保育課】 【学務課】		私立保育所等に対し、性被害防止対策に要する経費を助成	7,800	7,050
66	こどもクラブ整備助成 【児童保育課】	●	台東育英小学校周辺地域に民設こどもクラブを誘致	17,635	17,635
67	放課後子供教室運営 【児童保育課】	●	新たに台東育英小学校・富士小学校で実施するとともに、上野小学校・平成小学校・浅草小学校で実施時間を延長	433,991	57,412
68	部活動指導員等の配置 【指導課】	●	部活動顧問教員の指導の負担を軽減し、業務時間の短縮を図るため、部活動指導員を増員	52,877	34,678
69	チャレンジクラスの整備／校内別室指導支援員の配置 【指導課】 【教育支援館】		上野中学校にチャレンジクラス（東京型不登校特例校）を設置するとともに、区立全小中学校に校内別室指導支援員を配置	34,662	34,662
70	初心者スポーツ教室／リバーサイドスポーツセンター維持修繕 【スポーツ振興課】	●	パリ2024オリンピック金メダリストの松山恭助選手を招聘し、区内在住・在学の小中学生を対象に「松山恭助選手のフェンシング教室」を新たに実施	30,032	6,900
71	図書館情報システム／電子図書サービス 【中央図書館】	●	誰もが本や情報にアクセスできる読書環境を整備するため、電子図書サービスを導入するとともに、利用登録等のオンライン化を実施	70,180	21,528
72	参議院議員選挙 【選挙管理委員会事務局】		任期満了に伴う参議院議員選挙を実施 (任期満了日：令和7年7月28日)	142,877	142,877
73	東京都議会議員選挙 【選挙管理委員会事務局】		任期満了に伴う東京都議会議員選挙を実施 (任期満了日：令和7年7月22日)	96,642	96,642

※ゴシックは新規事業

No.	事業名 【所管課】	行政 計画	主な取組み	予算額	うち主な 取組みに 係る経費																																																										
74	計画の策定・改定等 ①【情報政策課】 ②【福祉課】 ③【都市計画課】 ④【都市計画課】 ⑤【交通対策課】 ⑥【指導課】 ⑦【人権・多様性推進課】 ⑧【観光課】 ⑨【高齢福祉課】 ⑩【障害福祉課】 ⑪【清掃リサイクル課】 ⑫【都市計画課】		【計画の策定・改定】 ①情報化推進計画 ②重層的支援体制整備事業実施計画 ③景観計画 ④駐車場計画 ⑤自転車活用推進計画 ⑥学びのキャンパス台東アクションプラン 【計画策定に向けた調査】 ⑦多文化共生推進プラン ⑧観光復活に向けた方針 ⑨高齢者保健福祉計画・介護保険事業計画 ⑩障害福祉計画 ⑪一般廃棄物処理基本計画 ⑫バリアフリー基本構想 ※ゴシックは新規事業 ※②については、No.30の再掲	142,461	142,461																																																										
75	区有施設の大規模改修等 設計 <table border="1"> <thead> <tr> <th>所管課</th> <th>施設名</th> <th>期間</th> <th>予算額</th> </tr> </thead> <tbody> <tr> <td>子育て・若者支援課</td> <td>(仮称)北上野二丁目福祉施設</td> <td>5～7年度</td> <td>279,997</td> </tr> <tr> <td>産業振興課</td> <td>中小企業振興センター</td> <td>7年度</td> <td>70,435</td> </tr> <tr> <td rowspan="3">教・庶務課</td> <td>田原小学校 田原幼稚園</td> <td>7年度</td> <td>39,056</td> </tr> <tr> <td>駒形中学校 北上野こどもクラブ</td> <td>6～7年度</td> <td>37,401</td> </tr> <tr> <td>御徒町台東中学校</td> <td>7～8年度</td> <td>11,900</td> </tr> </tbody> </table> 大規模改修 <table border="1"> <thead> <tr> <th>所管課</th> <th>施設名</th> <th>期間</th> <th>予算額</th> </tr> </thead> <tbody> <tr> <td>区民課</td> <td>金杉区民館下谷分館</td> <td>7～8年度</td> <td>398,133</td> </tr> <tr> <td>障害福祉課</td> <td>ほおずきの家</td> <td>7年度</td> <td>176,705</td> </tr> <tr> <td>人事課</td> <td rowspan="4">千束保健福祉センター</td> <td rowspan="4">7～8年度</td> <td rowspan="4">1,432,519</td> </tr> <tr> <td>障害福祉課</td> </tr> <tr> <td>保健サービス課</td> </tr> <tr> <td>交通対策課</td> </tr> <tr> <td rowspan="3">教・庶務課</td> <td>金曾木小学校</td> <td>6～8年度</td> <td>1,886,112</td> </tr> <tr> <td>田原小学校 田原幼稚園</td> <td>6～12年度</td> <td>59,958</td> </tr> <tr> <td>東泉小学校 東泉こどもクラブ</td> <td>7～9年度</td> <td>1,465,574</td> </tr> <tr> <td>人権・多様性推進課</td> <td rowspan="4">生涯学習センター</td> <td rowspan="4">6～8年度</td> <td rowspan="4">785,176</td> </tr> <tr> <td>教育支援館</td> </tr> <tr> <td>生涯学習課</td> </tr> <tr> <td>中央図書館</td> </tr> </tbody> </table>	所管課	施設名	期間	予算額	子育て・若者支援課	(仮称)北上野二丁目福祉施設	5～7年度	279,997	産業振興課	中小企業振興センター	7年度	70,435	教・庶務課	田原小学校 田原幼稚園	7年度	39,056	駒形中学校 北上野こどもクラブ	6～7年度	37,401	御徒町台東中学校	7～8年度	11,900	所管課	施設名	期間	予算額	区民課	金杉区民館下谷分館	7～8年度	398,133	障害福祉課	ほおずきの家	7年度	176,705	人事課	千束保健福祉センター	7～8年度	1,432,519	障害福祉課	保健サービス課	交通対策課	教・庶務課	金曾木小学校	6～8年度	1,886,112	田原小学校 田原幼稚園	6～12年度	59,958	東泉小学校 東泉こどもクラブ	7～9年度	1,465,574	人権・多様性推進課	生涯学習センター	6～8年度	785,176	教育支援館	生涯学習課	中央図書館			6,642,966	6,642,966
所管課	施設名	期間	予算額																																																												
子育て・若者支援課	(仮称)北上野二丁目福祉施設	5～7年度	279,997																																																												
産業振興課	中小企業振興センター	7年度	70,435																																																												
教・庶務課	田原小学校 田原幼稚園	7年度	39,056																																																												
	駒形中学校 北上野こどもクラブ	6～7年度	37,401																																																												
	御徒町台東中学校	7～8年度	11,900																																																												
所管課	施設名	期間	予算額																																																												
区民課	金杉区民館下谷分館	7～8年度	398,133																																																												
障害福祉課	ほおずきの家	7年度	176,705																																																												
人事課	千束保健福祉センター	7～8年度	1,432,519																																																												
障害福祉課																																																															
保健サービス課																																																															
交通対策課																																																															
教・庶務課	金曾木小学校	6～8年度	1,886,112																																																												
	田原小学校 田原幼稚園	6～12年度	59,958																																																												
	東泉小学校 東泉こどもクラブ	7～9年度	1,465,574																																																												
人権・多様性推進課	生涯学習センター	6～8年度	785,176																																																												
教育支援館																																																															
生涯学習課																																																															
中央図書館																																																															
計 119事業・・・				15,127,294	12,154,772																																																										

<特別会計>

(単位：千円)

No.	事業名 【所管課】	行政 計画	主な取組み	予算額	うち主な 取組みに 係る経費
1	高齢者の健康づくり 【高齢福祉課】	●	健康遊具を活用した「うんどう教室」について、旧坂本小学校跡地を実施場所として追加	14,110	901
2	地域による介護予防活動への支援 【高齢福祉課】	●	通いの場活動への個別支援の実施や、介護予防事業の充実を図るため、介護予防・フレイル予防推進員を配置	7,818	5,726
3	在宅療養連携推進 【健康課】	●	在宅療養を支える医療・介護の専門職による支援体制や相談窓口等の、役立つ情報をまとめた在宅療養ハンドブックを作成	19,666	4,198
4	台東病院空調設備等更新／老人保健施設千束空調設備等更新／台東病院運営／老人保健施設千束管理運営 【健康課】 【高齢福祉課】		台東病院及び老人保健施設千束の空調設備等更新工事を実施するとともに、工事の実施に伴う減収分を補填	1,251,195 (債務負担行為 2,397,526)	1,100,316 (債務負担行為 2,322,726)
※ゴシックは新規事業 計 7事業・・・				1,292,789	1,111,141

長期継続契約一覧（令和7年1月15日現在）

（単位：円）

所管課	事業名	契約件名	契約期間	契約額 (消費税含む)
情報政策課	情報化施策の推進	Web会議等用パソコン借上（保守付）	2.9.1 ～ 7.8.31	13,200,000
情報政策課	情報化施策の推進	Web会議等用パソコン借上（保守付）	3.4.1 ～ 8.3.31	2,178,000
情報政策課	情報化施策の推進	所管課WEB会議等用パソコン借上（保守付）	3.4.1 ～ 8.3.31	1,094,280
情報政策課	情報化施策の推進	各課貸与用Web会議用パソコン借上（保守付）	4.4.1 ～ 9.3.31	24,298,560
情報政策課	情報化施策の推進	マイナポータル用パソコン借上（保守付）	4.8.1 ～ 7.7.31	824,138
情報政策課	情報化施策の推進	各課貸与用Web会議用パソコン借上（保守付）	5.4.1 ～ 10.3.31	2,024,880
情報システム課	基幹系業務システム	指静脈認証装置借上（保守付）	2.3.1 ～ 7.2.28	47,506,800
情報システム課	基幹系業務システム	住民情報系クライアント機器等借上（令和2年度導入分）	2.6.1 ～ 7.5.31	216,295,200
情報システム課	基幹系業務システム	基幹系プリンタ機器借上（保守付）	2.7.1 ～ 7.6.30	33,853,600
情報システム課	基幹系業務システム	介護OCR機器借上（保守付）	2.10.1 ～ 7.9.30	4,804,800
情報システム課	内部系業務システム	内部系プリンタ借上（保守付）	2.10.1 ～ 7.9.30	54,582,000
情報システム課	内部系業務システム	内部系複合機借上（保守付）（単価）	2.10.1 ～ 7.9.30	66,528,000
情報システム課	基幹系業務システム	戸籍システムクライアント機器等借上（令和2年度導入分）（保守付）	3.1.1 ～ 7.12.31	17,443,800
情報システム課	内部系業務システム	内部系管理基盤機器借上（保守付）	3.7.1 ～ 8.6.30	77,880,000

※所管課及び事業名は、令和7年度予算の内容で記載。

(単位：円)

所管課	事業名	契約件名	契約期間	契約額 (消費税含む)
情報システム課	基幹系業務システム	印影スキャナー機器借上	3.10.1 ～ 8.9.30	475,200
情報システム課	基幹系業務システム	カード券面印字システムプリンタ 機器借上	3.10.1 ～ 8.9.30	5,636,400
情報システム課	クラウド及び ネットワーク基 盤	図書館情報システムネットワーク 機器借上 (保守付)	3.10.1 ～ 8.9.30	5,511,000
情報システム課	内部系業務システム	内部系クライアント機器等借上 (令和4年度導入分)	4.10.1 ～ 9.9.30	85,206,000
情報システム課	クラウド及び ネットワーク基 盤	統合ネットワーク機器等借上 (保 守付)	4.11.1 ～ 9.7.31	327,941,064
情報システム課	クラウド及び ネットワーク基 盤	統合ネットワーク運用支援業務委 託	4.11.1 ～ 9.7.31	53,922,000
情報システム課	クラウド及び ネットワーク基 盤	I a a S利用契約	5.3.1 ～ 10.2.29	654,280,550
情報システム課	クラウド及び ネットワーク基 盤	クラウド基盤境界ファイアウォー ル等機器借上 (保守付)	5.9.1 ～ 10.8.31	34,372,800
情報システム課	クラウド及び ネットワーク基 盤	生涯学習センター6階無線LAN アクセスポイント機器借上 (保守 付)	5.9.1 ～ 10.8.31	1,346,400
情報システム課	クラウド及び ネットワーク基 盤	クラウド・サービスによる情報シ ステム利用契約 (単価)	5.10.1 ～ 10.9.30	1,178,802,768
情報システム課	インターネット 接続基盤	ロードバランサ等機器借上	5.10.1 ～ 10.9.30	11,266,200
情報システム課	クラウド及び ネットワーク基 盤	クラウド基盤境界ファイアウォー ル運用支援業務委託	5.11.1 ～ 10.8.31	6,565,020
情報システム課	インターネット 接続基盤	インターネット接続用ファイア ウォール等機器借上	6.6.1 ～ 11.5.31	11,084,700
情報システム課	公共施設予約シ ステム	台東区公共施設予約システム プ リンタ機器借上 (保守付)	6.7.31 ～ 11.9.30	1,326,600
情報システム課	インターネット 接続基盤	インターネット接続系検証用機器 借上 (保守付)	6.11.1 ～ 10.10.31	264,440

(単位：円)

所管課	事業名	契約件名	契約期間	契約額 (消費税含む)
情報システム課	内部系業務システム	サーバ室等入退室管理システム機器等借上（保守付）	6.11.1 ～ 11.10.31	13,695,000
情報システム課	基幹系業務システム	住民基本台帳ネットワーク機器借上（令和6年度導入分）	6.11.25 ～ 11.11.24	15,404,400
情報システム課	内部系業務システム	内部系クライアント機器等借上（令和6年度導入分）	6.12.1 ～ 11.11.30	210,939,663
情報システム課	クラウド及びネットワーク基盤	（仮称）特別養護老人ホーム竜泉等ネットワーク機器借上（保守付）	7.1.1 ～ 10.12.31	2,888,160
総務課	文書事務	シュレッダー借上（保守付）	2.4.1 ～ 7.3.31	511,500
総務課	庁舎維持管理	デジタル印刷機借上（保守付）	4.4.1 ～ 9.3.31	66
総務課	文書事務	郵便料金計器借上（保守付）	5.4.1 ～ 10.3.31	891,000
総務課	文書事務	印刷機器等借上（保守付）（単価）	5.9.1 ～ 10.8.31	24,910,380
人事課	テレワークの推進	テレワーク用テザリング機能付スマートフォン借上（保守付）	6.7.1 ～ 9.6.30	10,890,000
人事課	テレワークの推進	テレワーク用モバイルノートPC借上	6.9.1 ～ 11.8.31	19,734,000
広報課	台東区公式ホームページ	台東区公式ホームページ コンテンツマネジメントシステム（CMS）の運用・保守業務委託	2.12.1 ～ 7.11.30	23,218,800
施設課	営繕事務	災害時緊急連絡用ノートパソコン借上（保守付）	4.11.1 ～ 9.3.31	256,520
人権・多様性推進課	男女平等推進プラザ管理運営	男女平等推進プラザ 複写機借上（保守付）（単価）	2.10.1 ～ 7.3.31	1,128,600
人権・多様性推進課	男女平等推進プラザ管理運営	印刷機借上（保守付）	3.4.1 ～ 8.3.31	1,240,800
区民課	台東区民会館	区民会館ファクシミリ兼用複写機借上（保守付）（単価）	3.4.1 ～ 8.3.31	752,400

(単位：円)

所管課	事業名	契約件名	契約期間	契約額 (消費税含む)
区民課ほか	区民館管理運営 ほか	入谷区民館移動式通信カラオケ借 上（保守付）	4.4.1 ～ 9.3.31	2,640,000
区民課	コミュニティ推 進	コミュニティ委員会複写機借上 （保守付）（単価）	5.4.1 ～ 10.3.31	6,015,900
税務課	住民税課税事務	複写機借上（保守付）（単価）	5.4.1 ～ 10.3.31	1,056,000
戸籍住民サービ ス課	住民基本台帳事 務	住基事務シュレッダー借上（保守 付）	2.4.1 ～ 7.3.31	574,200
戸籍住民サービ ス課	戸籍事務	窓口受付番号表示システム借上 （保守付）	5.1.1 ～ 9.12.31	14,843,400
戸籍住民サービ ス課	戸籍事務	戸籍事務シュレッダー借上（保守 付）	6.4.1 ～ 11.3.31	551,100
戸籍住民サービ ス課	戸籍事務ほか	戸籍住民サービス課複合機借上 （保守付）（単価）	6.4.1 ～ 11.3.31	5,313,000
戸籍住民サービ ス課	個人番号カード 事務	マイナンバーカード特急発行用パ ソコン借上（保守付）	6.12.1 ～ 9.11.30	225,720
子ども家庭支援 センター	台東子ども家庭 支援センター	台東子ども家庭支援センター複合 機借上（保守付）（単価）	2.4.1 ～ 7.3.31	718,080
子ども家庭支援 センター	日本堤子ども家 庭支援センター	日本堤子ども家庭支援センター印 刷機借上（保守付）	3.4.1 ～ 8.3.31	528,000
文化振興課ほか	たなか舞台芸術 スタジオほか	たなか多目的センター1階及び2 階複合機借上（保守付）（単価）	2.4.1 ～ 7.3.31	877,800
文化振興課	たなか舞台芸術 スタジオ	たなか舞台芸術スタジオ印刷機借 上（保守付）	2.4.1 ～ 7.3.31	726,000
観光課	浅草文化観光セ ンター運営	浅草文化観光センター 6階音響 設備借上（保守付）	4.10.1 ～ 9.9.30	5,170,000
観光課	浅草文化観光セ ンター運営	浅草文化観光センター ネット ワーク機器借上（保守付）	5.4.1 ～ 10.3.31	16,110,600
観光課	浅草文化観光セ ンター運営	浅草文化観光センター 15面マ ルチモニター用機器借上（保守 付）	5.4.1 ～ 10.3.31	25,476,000

(単位：円)

所管課	事業名	契約件名	契約期間	契約額 (消費税含む)
観光課	浅草文化観光センター運営	浅草文化観光センター タッチパネル及びビデオプロジェクター機器借上(保守付)	7.1.1 ～ 11.12.31	3,135,000
産業振興課	花川戸一丁目施設維持管理	浅草保健相談センターGHPエアコン借上(保守付)	29.12.1 ～ 9.11.30	20,310,912
産業振興課	伝統工芸産業の振興	江戸たいとう伝統工芸館デジタル複合機借上(保守付)(単価)	3.4.1 ～ 8.3.31	440,000
障害福祉課ほか	身体障害者生活ホームフロム千束運営ほか	千束保健福祉センター電話機等借上(保守付)	3.4.1 ～ 8.3.31	1,755,600
障害福祉課	福祉作業所等工賃向上支援	台東清掃事務所北上野分室機械警備委託	3.10.1 ～ 8.9.30	231,000
松が谷福社会館	松が谷福社会館管理運営	松が谷福社会館複写機借上(保守付)(単価)	2.4.1 ～ 7.3.31	767,794
松が谷福社会館	松が谷福社会館管理運営	松が谷福社会館ボタン電話装置等借上(保守付)	3.4.1 ～ 8.3.31	1,320,000
松が谷福社会館	松が谷福社会館管理運営	松が谷福社会館介護給付請求用パソコン借上(保守付)	4.4.1 ～ 9.3.31	369,600
国民健康保険課	事業運営事務費(国民健康保険事業会計)	国保情報集約システムデータ連携用PC保守委託	6.5.22 ～ 11.4.30	96,800
生活衛生課ほか	自動体外式除細動器普及啓発ほか	自動体外式除細動器(AED)借上(令和2年度借上開始分)(保守付)	2.4.1 ～ 7.3.31	1,483,633
生活衛生課	検査センター運営	リアルタイムPCRシステム借上	2.4.1 ～ 7.3.31	7,722,000
生活衛生課ほか	自動体外式除細動器普及啓発ほか	自動体外式除細動器(AED)借上(令和3年度借上開始分)(保守付)	3.4.1 ～ 8.3.31	5,462,820
生活衛生課	検査センター運営	ガスクロマトグラフ(質量分析器)システム借上	3.4.1 ～ 8.3.31	10,692,000
生活衛生課	保健所運営	台東保健所業務使用車両借上	3.6.1 ～ 8.5.31	2,376,000
生活衛生課ほか	自動体外式除細動器普及啓発ほか	自動体外式除細動器(AED)借上(令和4年度借上開始分)(保守付)	4.4.1 ～ 9.3.31	10,084,800

(単位：円)

所管課	事業名	契約件名	契約期間	契約額 (消費税含む)
生活衛生課ほか	自動体外式除細動器普及啓発ほか	自動体外式除細動器（AED）借上（令和5年度借上開始分）（保守付）	5.4.1 ～ 10.3.31	6,160,440
生活衛生課	検査センター運営	検査センター ファクシミリ借上	5.4.1 ～ 10.3.31	627,000
生活衛生課ほか	自動体外式除細動器普及啓発ほか	自動体外式除細動器（AED）借上（令和6年度借上開始分）（保守付）	6.4.1 ～ 11.3.31	3,622,080
生活衛生課	保健所運営	台東区健康センター デジタル印刷機借上（保守付）	6.4.1 ～ 11.3.31	108,900
生活衛生課	保健所運営	台東区健康センター 複写機借上（保守付）（単価）	6.4.1 ～ 11.3.31	4,525,455
保健サービス課	千束健康増進センター	千束健康増進センター複合機借上（保守付）（単価）	4.4.1 ～ 9.3.31	616,000
保健サービス課	千束健康増進センター	台東区千束健康増進センター券売機借上	6.4.1 ～ 7.6.30	297,000
保健サービス課	上野健康増進センター	上野健康増進センター 複写機借上（保守付）（単価）	6.4.1 ～ 11.3.31	652,080
環境課	環境清掃部管理運営	電気自動車借上	2.5.1 ～ 7.4.30	2,451,790
環境課	環境学習の推進	環境学習室複写機借上（保守付）（単価）	4.2.1 ～ 9.1.31	534,600
環境課	環境学習の推進	環境学習室運営に伴う各種OA機器借上（保守付）	4.3.1 ～ 9.2.28	3,894,000
清掃リサイクル課	一般廃棄物処理業の指導事務	東京23区廃棄物情報管理システム機器等借上（保守付）	2.9.1 ～ 7.8.31	1,419,000
清掃リサイクル課	清掃総務運営	低公害車借上	2.10.1 ～ 7.9.30	3,399,000
清掃リサイクル課	生活家電ごみ持込窓口等運営	パソコン等借上（保守付）	3.10.1 ～ 8.9.30	792,000
清掃リサイクル課	集団回収支援	集団回収管理システム機器等借上（保守付）	6.12.1 ～ 11.11.30	283,800

(単位：円)

所管課	事業名	契約件名	契約期間	契約額 (消費税含む)
台東清掃事務所	清掃事務所運営	台東清掃事務所新北上野分室 機械警備委託	3.10.1 ～ 8.9.30	660,000
台東清掃事務所	有料ごみ処理券事務	ごみ処理券管理システム用 パソコン等借上 (保守付)	6.7.1 ～ 11.6.30	454,080
交通対策課	自転車駐車場運営	御徒町南口駅前広場自転車駐車場一日利用券売機借上 (保守付)	3.10.1 ～ 8.9.30	2,772,000
交通対策課	自転車駐車場運営	つくばエクスプレス浅草駅北自転車駐車場一日利用券売機借上 (保守付)	4.3.1 ～ 9.2.28	3,656,400
交通対策課	自転車駐車場運営	仲御徒町駅自転車駐車場一日利用券売機借上 (保守付)	4.3.1 ～ 9.2.28	8,580,000
交通対策課	上野中央通り地下駐車場運営	上野中央通り地下駐車場ファクシミリ兼複写機借上 (保守付)	4.4.1 ～ 9.3.31	468,600
交通対策課	自転車駐車場運営	つくばエクスプレス浅草駅南自転車駐車場一日利用券売機借上 (保守付)	4.10.1 ～ 9.9.30	7,392,000
交通対策課	自転車駐車場運営	仲御徒町駅自転車駐車場定期更新機借上	5.2.1 ～ 10.1.31	7,491,000
交通対策課	自転車駐車場運営	鶯谷第5自転車駐車場一日利用券売機借上	5.2.1 ～ 10.1.31	2,923,800
交通対策課	上野駅前自動二輪車駐車場運営	上野駅前自動二輪車駐車場管制設備借上	5.4.1 ～ 10.3.31	6,930,000
交通対策課	上野駅前自動二輪車駐車場運営	上野駅前自動二輪車駐車場防犯カメラ借上 (保守付)	5.4.1 ～ 10.3.31	2,937,000
交通対策課	自転車駐車場運営	新御徒町駅自転車駐車場自動発券機借上 (保守付)	6.10.1 ～ 11.9.30	10,758,000
交通対策課	自転車駐車場運営	入谷駅南自転車駐車場自動発券機借上 (保守付)	6.12.1 ～ 11.11.30	3,999,600
交通対策課	自転車駐車場運営	御徒町自転車駐車場自動発券機借上 (保守付)	6.12.1 ～ 11.11.30	3,484,800
道路管理課	道路占用事務	道路管理システム端末機等借上 (保守付) (単価)	3.4.1 ～ 8.3.31	1,086,800

(単位：円)

所管課	事業名	契約件名	契約期間	契約額 (消費税含む)
土木課	設計システム	積算システム用コンピュータ及びプリンター借上 (保守付)	3.4.1 ～ 8.3.31	2,633,400
公園課	土木担当管理運営	庁用車借上	2.12.1 ～ 7.11.30	2,664,640
教・庶務課	小学校施設管理ほか	東泉小学校外8校・園 電話設備借上 (保守付)	2.4.1 ～ 7.3.31	13,008,600
教・庶務課	小学校ICT教育の推進ほか	学習系ネットワーク基盤サービス利用業務委託	2.4.1 ～ 7.3.31	1,072,339,781
教・庶務課	保育所施設管理	谷中保育園複合機借上 (保守付) (単価)	2.4.1 ～ 7.3.31	547,250
教・庶務課	小学校ICT教育の推進ほか	学習系ネットワーク機器等借上 (保守付)	2.7.1 ～ 7.6.30	104,354,778
教・庶務課	小学校ICT教育の推進ほか	上野小学校他23校ICT教育機器等借上	2.9.1 ～ 7.8.31	343,182,840
教・庶務課	小学校ICT教育の推進ほか	学習者用タブレットパソコン等借上 (保守付)	2.11.1 ～ 7.8.31	1,207,249,120
教・庶務課	小学校ICT教育の推進ほか	1人1台学習者用タブレットパソコン等借上 (保守付)	3.1.1 ～ 7.12.31	235,686,000
教・庶務課	小学校ICT教育の推進	ICT教育機器等借上 (令和3年度契約分)	3.4.1 ～ 7.8.31	10,010,110
教・庶務課	保育所施設管理	区立保育園印刷機借上 (保守付)	3.4.1 ～ 8.3.31	2,838,000
教・庶務課	小学校施設管理ほか	忍岡小学校外3校・園 電話設備借上 (保守付)	3.4.1 ～ 8.3.31	7,141,200
教・庶務課	小学校施設管理	東浅草小学校電話設備借上 (保守付)	3.7.1 ～ 8.6.30	2,640,000
教・庶務課	小学校ICT教育の推進	台東育英小学校ICT教育機器等借上	3.9.1 ～ 7.8.31	18,744,000
教・庶務課	小学校施設管理ほか	根岸小学校・根岸幼稚園電話設備借上 (保守付)	3.11.1 ～ 8.10.31	2,904,000

(単位：円)

所管課	事業名	契約件名	契約期間	契約額 (消費税含む)
教・庶務課	小学校ICT教育の推進	1人1台学習用タブレットパソコン等端末借上(保守付)	4.1.1 ～ 7.12.31	20,940,480
教・庶務課	小学校維持運営ほか	学校・園複写機借上(令和4年度契約分)(保守付)(単価)	4.4.1 ～ 9.3.31	1,905,750
教・庶務課	小学校ICT教育の推進ほか	大正小学校ほか5校ICT教育機器等借上	4.8.1 ～ 7.8.31	8,437,110
教・庶務課	保育所施設管理	区立保育園印刷機借上(保守付)	5.4.1 ～ 10.3.31	2,310,000
教・庶務課	小学校ICT教育の推進	1人1台学習者用タブレットパソコン等借上(令和5年度追加分)(保守付)	5.4.1 ～ 7.12.31	9,801,000
教・庶務課	小学校施設管理ほか	上野小学校外10校・園 電話設備借上(保守付)	5.4.1 ～ 10.3.31	17,278,800
教・庶務課	小学校ICT教育の推進ほか	平成小学校他6校ICT教育機器等借上	5.8.1 ～ 10.7.31	13,424,400
教・庶務課	小学校ICT教育の推進ほか	浅草小学校他2校ICT教育機器等借上	5.10.1 ～ 10.9.30	67,075,800
教・庶務課	小学校ICT教育の推進ほか	小・中学校1人1台学習者用タブレットパソコン等借上(保守付)	5.10.1 ～ 7.12.31	36,308,250
教・庶務課	小学校施設管理ほか	台東育英小学校・育英幼稚園 電話設備借上(保守付)	6.1.1 ～ 10.12.31	3,003,000
教・庶務課	小学校維持運営ほか	学校・園複写機借上(保守付)(単価)	6.4.1 ～ 11.3.31	37,635,125
教・庶務課	小学校施設管理ほか	黒門小学校他6校・園 電話設備借上(保守付)	6.4.1 ～ 11.3.31	12,342,000
教・庶務課	小学校ICT教育の推進ほか	蔵前小学校他7校ICT教育機器等借上	6.8.1 ～ 10.7.31	9,704,640
教・庶務課	校務支援システムの運営	校務支援システム基盤サーバ機器等借上(保守付)	6.8.1 ～ 11.7.31	544,698,000
教・庶務課	小学校ICT教育の推進ほか	小・中学校1人1台学習者用タブレットパソコン等借上(保守付)	6.9.1 ～ 9.8.31	370,458,000

(単位：円)

所管課	事業名	契約件名	契約期間	契約額 (消費税含む)
教・庶務課	校務支援システムの運営	校務支援システム用クライアント機器等借上(保守付)	6.9.1 ～ 10.8.31	421,278,000
教・庶務課	校務支援システムの運営	校務支援システム用クライアント機器等借上(保守付)	6.11.1 ～ 10.9.30	37,094,750
児童保育課	保育所業務システム導入	台東区保育業務システム運用保守業務委託	5.1.1 ～ 9.12.31	33,990,000
生涯学習課	生涯学習センター	生涯学習センター 貸出備品プロジェクター借上(保守付)	2.4.1 ～ 7.3.31	224,400
生涯学習課	生涯学習センター	生涯学習センター デジタル印刷機借上(保守付)	2.4.1 ～ 7.3.31	514,800
生涯学習課	生涯学習センター	生涯学習センター マルチメディアルーム大判カラープリンター借上(保守付)	3.4.1 ～ 8.3.31	792,000
生涯学習課	生涯学習センター	生涯学習センターファクシミリ借上(保守付)(単価)	3.4.1 ～ 8.3.31	553,300
生涯学習課	台東区ジュニアオーケストラ	台東区ジュニアオーケストラ複写機借上(保守付)(単価)	3.4.1 ～ 8.3.31	442,200
生涯学習課	生涯学習センター	生涯学習センター 貸出備品プロジェクター借上(保守付)	3.4.1 ～ 8.3.31	244,200
生涯学習課	上野の森ジュニア合唱団	台東区上野の森ジュニア合唱団事務室複写機借上(保守付)(単価)	4.4.1 ～ 9.3.31	578,160
生涯学習課	生涯学習センター	台東区生涯学習センター電話設備借上(保守付)	6.11.1 ～ 11.10.31	24,710,400
スポーツ振興課	リバーサイドスポーツセンター管理運営	台東リバーサイドスポーツセンター トレーニングルーム機器借上(保守付)	3.7.1 ～ 8.6.30	34,702,800
中央図書館	図書館情報システム	中央図書館谷中分室 パブリックサイネージ用ディスプレイ借上(保守付)	2.3.1 ～ 7.2.28	587,400
中央図書館	図書館管理運営	中央図書館カラープリンター借上(保守付)	2.4.1 ～ 7.3.31	481,800
中央図書館	図書館管理運営	中央図書館書籍消毒機借上(保守付)	2.4.1 ～ 7.3.31	1,277,100

(単位：円)

所管課	事業名	契約件名	契約期間	契約額 (消費税含む)
中央図書館	郷土資料の記録と整備	郷土・資料調査室パソコン及び周辺機器借上（保守付）	2.4.1 ～ 7.3.31	1,069,200
中央図書館	図書館情報システム	図書館システム、ハード、ソフト及び周辺機器借上（保守付）	4.1.1 ～ 8.12.31	201,003,000
中央図書館	図書館管理運営	分館及び分室書籍消毒機借上（保守付）	4.6.1 ～ 9.5.31	4,771,800
中央図書館	図書館管理運営	台東区立中央図書館 利用者サービス用課金装置付デジタル複合機借上（保守付）（単価）	5.4.1 ～ 10.3.31	2,481,600
中央図書館	図書館管理運営	根岸図書館電話機借上（保守付）	5.4.1 ～ 10.3.31	1,188,000
中央図書館	図書館管理運営	台東区立中央図書館谷中分室 事務室用デジタル複合機借上（保守付）（単価）	6.11.1 ～ 11.10.31	610,500
区議会事務局	議会ICT化の推進	タブレット端末借上（保守付）	6.4.1 ～ 9.3.31	10,994,049

花の心プロジェクト関連事業

普及啓発

(単位：千円)

事業名	関連経費	所管課	主な内容
地域緑化推進	300	環境課	個人・事業所が設置するプランター等への助成
プロジェクト普及啓発	16,012	環境課	花と緑のふれあい広場の開催、植え替えイベント、花とみどりのコンテスト(地先園芸、室内栽培)、イベント装飾、花苗等の配布、親子体験事業
プロジェクト団体等支援	620	環境課	花の心フラワーサポーターへの支援
小 計	16,932		

区有施設での対応

(単位：千円)

事業名	関連経費	所管課	主な内容
庁舎維持管理	1,610	総務課	} 花壇の維持管理
普通財産維持管理	3,190	経理課	
区民館管理運営	4,543	区民課	
日本堤子ども家庭支援センター	80	子ども家庭支援センター	
谷中子ども家庭支援センター	40	子ども家庭支援センター	
環境ふれあい館管理運営	32	環境課	
台東デザイナーズビレッジ運営	99	産業振興課	
産業研修センター管理運営	119	産業振興課	
小学校施設管理	2,315	教・庶務課	
中学校施設管理	971	教・庶務課	

(区有施設での対応)

(単位：千円)

事業名	関連経費	所管課	主な内容
幼稚園施設管理	596	教・庶務課	花壇の維持管理
保育所施設管理	402	教・庶務課	
児童館・こどもクラブ等施設管理	167	教・庶務課	
こども園施設管理	125	教・庶務課	
生涯学習センター	198	生涯学習課	
小 計	14,487		

公園等での対応

(単位：千円)

事業名	関連経費	所管課	主な内容
防災広場の維持管理	240	危機・災害対策課	防災広場初音の森の花壇維持管理
街路樹及び緑地帯維持管理	3,063	公園課	駒形橋ポケットパークの花壇維持管理
公遊園樹木等管理	6,895	公園課	公遊園の花壇維持管理
小 計	10,198		

区道での対応

(単位：千円)

事業名	関連経費	所管課	主な内容
地区花壇維持管理・設置	15,752	環境課	左衛門橋通り等の花壇維持管理
街路樹及び緑地帯維持管理	12,631	公園課	並木通り「おもてなしの庭」の維持管理等
小 計	28,383		

プロジェクト関連 計	70,000
------------	--------

積立基金の状況

基金の区分					5年度末 現在高	
会計	種類・名称		目的	積立の財源		
一般会計	財政調整基金		会計年度間の財源調整を行います。	歳計剰余金を積立てます。	15,992,117	
	減債基金 (うち満期一括償還への対応分)		積立金を特別区債の元利償還の費用に活用します。	歳計剰余金を積立てます。 また、満期一括償還方式で発行した特別区債の償還財源とするため、元金償還額を償還年数で割った額を毎年度積立てます。	8,581,232 (3,914,000)	
	運用益金または積立金を活用するもの	社会福祉基金	運用益金または積立金を社会福祉事業等の費用に活用します。	100万円以上の寄附金について、寄附者の意向を踏まえて積立てます。	670,931	
		奨学基金	運用益金または積立金を困窮家庭児童等の教育費に活用します。		22,000	
		教育振興基金	運用益金または積立金を教育の振興資金等に活用します。		459,100	
		緑化推進基金	運用益金または積立金を緑化推進事業の費用に活用します。		11,000	
		国際交流親善基金	運用益金または積立金を国際親善事業・国際交流事業の費用に活用します。		165,000	
		計			1,328,031	
	その他の特定目的基金	主として積立金を活用するもの	公共施設建設基金	積立金を公共施設の建設・改築・大規模改修等の費用に活用します。	歳計剰余金を積立てます。また、区の所有する不動産を売却した際にその売払収入を積立てます。	22,135,166
			環境整備基金	積立金を浅草地域の環境整備の費用に活用します。	歳計剰余金を積立てます。また、日本中央競馬会からの寄附金相当額を積立てます。	1,413,578
			都市整備基金	積立金を総合的な都市整備の推進の費用に活用します。	歳計剰余金を積立てます。	3,713,738
			災害対策基金	積立金を災害の予防、応急対策及び復旧等の費用に活用します。	歳計剰余金を積立てます。	3,822,784
			定住基金	積立金及び運用益金を定住促進対策の推進の費用に活用します。	歳計剰余金を積立てます。また、台東区大規模建築物建築指導要綱に基づく定住協力金を積立てます。	4,000
			森林環境基金	積立金及び運用益金を森林環境税の目的に活用します。	森林環境譲与税を積立てます。	84,993
			庁舎整備基金	積立金及び運用益金を庁舎の整備に要する費用に活用します。	一般財源を積立てます。	3,000,000
			台東病院及び老人保健施設千束基金	積立金を台東病院及び老人保健施設千束の医療機器等の備品整備の費用に活用します。	歳計剰余金を積立てます。	627,896
	計		34,802,155			
一般会計合計				60,703,535		
介護保険会計	介護給付費準備基金	積立金を介護保険に係る保険給付及び地域支援事業の費用に活用します。	予算見込みを上回った介護保険料や介護給付費の不用額等を積立てます。	1,319,172		
合 計					62,022,707	

※歳計剰余金・・・ 予算見込みを上回った収税や歳出の不用額によって、会計全体の歳入が歳出を上回った額。

(単位：千円)

6年度増減内容(見込)				6年度末 現在高見込	増減率 (%)	7年度末 現在高見込	今後の方向
積立額	積立の財源	取崩し額	取崩しの充当先				
109,307	基金運用益金及び介護保険会計繰入金相当分を積立てます。	0		16,101,424	0.7	11,757,125	財源調整の機能を維持できるように、確保していきます。
614,431 (604,740)	満期一括償還方式で発行した特別区債の元金償還額分、基金運用益金を積立てます。	1,500,000 (1,000,000)		7,695,663 (3,518,740)	△10.3 (△10.1)	7,215,518 (3,518,740)	特別区債の償還に対応できるように、規模を確保していきます。
33,000	指定寄附金を積立てます。			703,931	4.9	703,931	寄附者の意向等を踏まえて対応していきます。
				22,000	0.0	22,000	
2,000	指定寄附金を積立てます。	1,000	池波正太郎記念文庫の経費に充当します。	460,100	0.2	458,100	
				11,000	0.0	11,000	
				165,000	0.0	165,000	
35,000		1,000		1,362,031	2.6	1,360,031	
4,890,936	基金運用益金及び歳計剰余金見込額を積立てます。	4,868,000	(仮称) 竜泉二丁目福祉施設整備等の経費に充当します。	22,158,102	0.1	18,611,256	今後の公共施設の改築・大規模改修等に活用していきます。
60,927	日本中央競馬会からの寄附金相当額及び基金運用益金を積立てます。	163,000	道路の整備経費に充当します。	1,311,505	△7.2	1,150,293	今後の浅草地域の道路・公園整備事業等に活用していきます。
4,370	基金運用益金を積立てます。	1,009,000	東上野四・五丁目地区まちづくり推進等の経費に充当します。	2,709,108	△27.1	1,697,184	今後の都市整備事業等に活用していきます。
4,501	基金運用益金を積立てます。	393,000	水・食料・生活必需品の備蓄等の経費に充当します。	3,434,285	△10.2	3,193,686	災害対策の経費に活用するほか、大規模災害時の財源として確保していきます。
		4,000	高齢者住宅建設費等助成の経費に充当します。	0	皆減	0	
24,645	森林環境譲与税及び基金運用益金を積立てます。	6,649	カーボン・オフセット推進の経費に充当します。	102,989	21.2	120,870	森林環境税の目的に活用していきます。
1,003,600	基金運用益金及び一般財源を積立てます。			4,003,600	33.5	5,014,811	計画的に積立てた上で、庁舎の整備に活用します。
200,610	基金運用益金及び歳計剰余金見込額を積立てます。	34,370	台東病院の医療機器更新の経費に充当します。	794,136	26.5	215,079	今後の台東病院等の医療機器の更新等に活用していきます。
6,189,589		6,478,019		34,513,725	△0.8	30,003,179	
6,948,327		7,979,019		59,672,843	△1.7	50,335,853	
50,558	基金運用益金及び歳計剰余金を積立てます。	189,911	介護給付費に充当します。	1,179,819	△10.6	961,352	介護保険制度の円滑な運営に活用していきます。
6,998,885		8,168,930		60,852,662	△1.9	51,297,205	

※6年度末現在高見込は、基金運用益金の実績等により変動する。

※7年度末現在高見込は、7年度予算に係る取崩し額を反映している。

基金充当事業一覧（令和7年度当初予算）

（単位：千円）

基金名称	事業名	基金充当額	充当額合計
財政調整基金	一般財源	4,375,850	4,375,850
減債基金	区償還金及び利子	500,000	500,000
教育振興基金	台東区ジュニアオーケストラ	500	2,000
	上野の森ジュニア合唱団	500	
	池波正太郎記念文庫	1,000	
公共施設建設基金	防災用千束職員住宅改修	31,000	3,595,000
	男女平等推進プラザ機能強化等改修	8,000	
	旧柳北小学校跡地活用	39,000	
	台東小島ビル改築	276,000	
	区民館管理運営	36,000	
	金杉区民館下谷分館大規模改修	149,000	
	浅草公会堂	8,000	
	三ノ輪福祉センター維持管理	34,000	
	老人福祉施設維持修繕	83,000	
	心身障害者（児）施設維持修繕	11,000	
	ほおずきの家大規模改修	136,000	
	（仮称）北上野二丁目福祉施設整備	347,000	
	千束保健福祉センター整備	346,000	
	台東子ども家庭支援センター	1,000	
	検査センター運営	37,000	
	千束健康増進センター改修	82,000	
	公衆喫煙所の整備	19,000	
	環境ふれあい館管理運営	105,000	
	朝倉彫塑館管理運営	35,000	
	中小企業振興センター大規模改修	56,000	
	千束自転車保管所改修	101,000	
	総合自転車対策	12,000	
	教育支援館機能強化等改修	13,000	
	小学校施設保全	198,000	
	金曾木小学校大規模改修・増築	370,000	
	東泉小学校大規模改修	488,000	
	中学校施設保全	74,000	
	駒形中学校大規模改修	29,000	
	御徒町台東中学校大規模改修	9,000	
	児童館・こどもクラブ等施設管理	11,000	
	東泉こどもクラブ大規模改修	12,000	
	図書館管理運営	22,000	
	中央図書館機能強化等改修	42,000	
社会教育センター・社会教育館	13,000		
生涯学習センター機能強化等改修	140,000		
柳北スポーツプラザ	50,000		
たなかスポーツプラザ	18,000		

(単位：千円)

基金名称	事業名	基金充当額	充当額合計
公共施設建設基金	老人保健施設会計繰出金 (老人保健施設千束管理運営) (老人保健施設千束空調設備等更新)	57,000	
	病院施設会計繰出金 (台東病院運営) (台東病院空調設備等更新)	97,000	
環境整備基金	安全・安心な道づくり	224,000	224,000
都市整備基金	安全・安心な道づくり	181,000	1,019,000
	無電柱化の推進	41,000	
	街路灯維持	105,000	
	凌雲橋の架け替え	11,000	
	公遊園補修工事	110,000	
	桜橋の維持管理	25,000	
	魅力ある公園の整備	67,000	
	さわやかトイレ整備	66,000	
	まちづくりDXの推進	38,000	
	東上野四・五丁目地区まちづくり推進	326,000	
	谷中地区まちづくり推進	49,000	
災害対策基金	整備地域不燃化加速助成	10,000	250,000
	密集住宅市街地整備促進	20,000	
	安全で安心して住める建築物等への助成	10,000	
	緊急輸送道路沿道建築物の耐震化助成	90,000	
	狭あい道路拡幅整備	120,000	
森林環境基金	国内都市交流推進	1,328	8,791
	カーボン・オフセット推進	7,463	
台東病院及び老人保健施設千束基金	病院施設会計繰出金 (台東病院運営) (台東病院医療情報システム更新)	580,721	580,721
介護給付費準備基金	保険給付費	221,771	221,771
合計		10,777,133	10,777,133

【参考】 国の一般会計予算規模の推移

歳入 (単位：億円)

年 度	3	4	5	6	7
租 税 及 び 印 紙 収 入	574,480	652,350	694,400	696,080	784,400
そ の 他 収 入	55,647	54,354	93,182	75,147	84,525
公 債 金	435,970	369,260	356,230	354,490	286,490
計	1,066,097	1,075,964	1,143,812	1,125,717	1,155,415

歳出 (単位：億円)

年 度	3	4	5	6	7
国 債 費	237,585	243,393	252,503	270,090	282,179
地方交付税交付金等	159,489	158,825	163,992	177,863	190,784
一 般 歳 出	669,023	673,746	727,317	677,764	682,452
計	1,066,097	1,075,964	1,143,812	1,125,717	1,155,415

※令和7年度は、予算政府案（令和6年12月27日現在）

都の一般会計予算規模の推移

(単位：億円)

年 度	3	4	5	6	7
財 政 規 模	74,250	78,010	80,410	84,530	91,580
一 般 歳 出	56,122	58,407	59,354	63,702	68,978
うち 経 常 経 費	46,719	48,631	49,079	52,983	57,367
うち 投 資 的 経 費	9,403	9,776	10,275	10,719	11,611
公債費・税連動経費等	18,128	19,603	21,056	20,828	22,602
対前年度伸び率（％）	1.0	5.1	3.1	5.1	8.3

※令和7年度は、東京都予算案（令和7年1月31日現在）

地方財政計画の推移

(単位：億円)

年 度	3	4	5	6	7
地 方 税	382,704	412,305	428,751	427,329	454,493
地 方 譲 与 税	18,462	25,978	26,001	27,293	29,661
地方特例交付金等	3,577	2,267	2,169	11,320	1,936
地 方 交 付 税	174,385	180,538	183,611	186,671	189,574
地 方 債	112,407	76,077	68,163	63,103	59,602
そ の 他	206,525	208,753	211,655	220,672	234,834
歳 入 合 計	898,060	905,918	920,350	936,388	970,100
対前年度伸び率（％）	△ 1.0	0.9	1.6	1.7	3.6

※令和7年度は、地方財政対策に基づく数値（令和6年12月27日現在）

令和7年度 台東区行政組織図

区 長 部 局

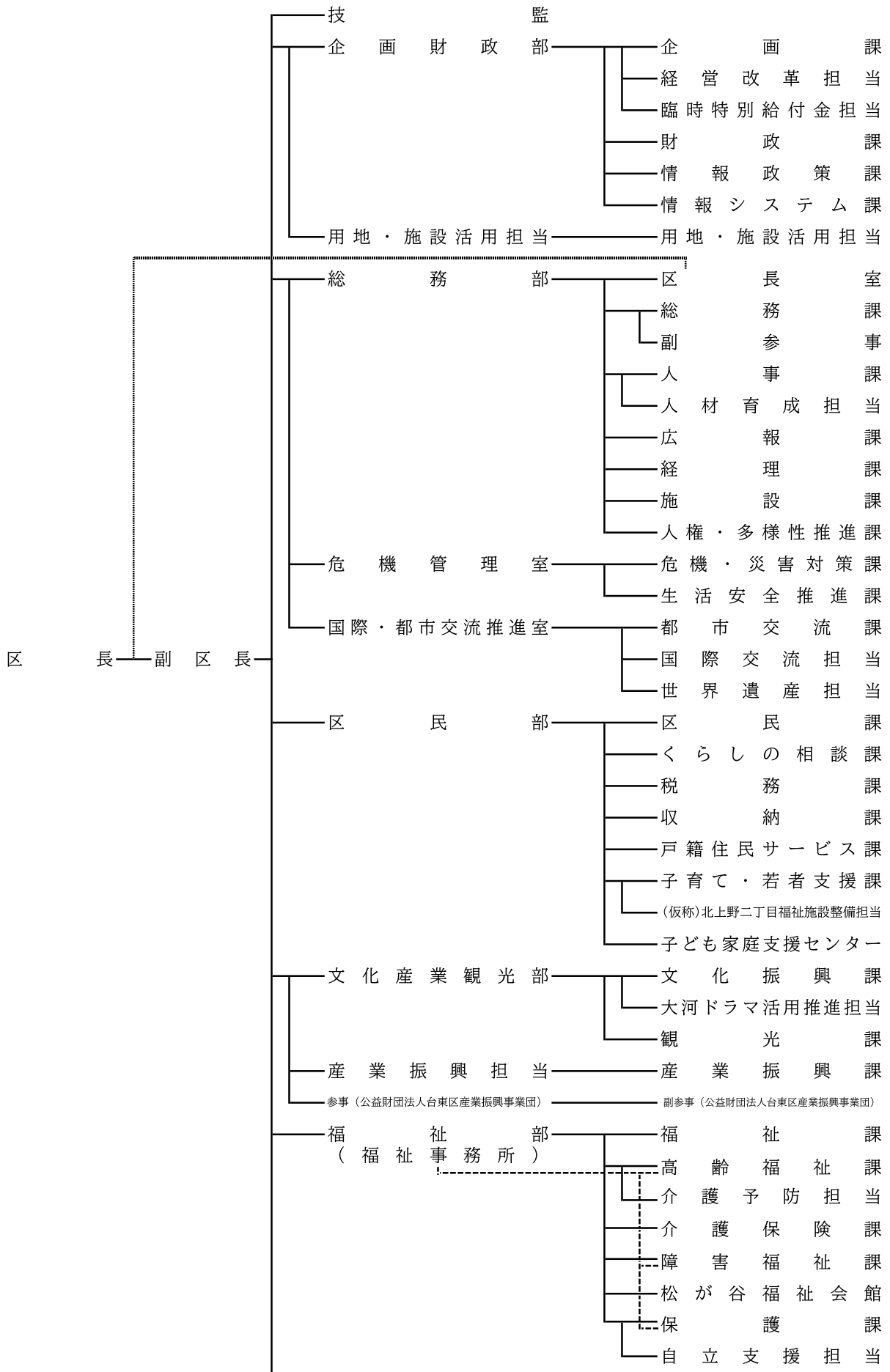

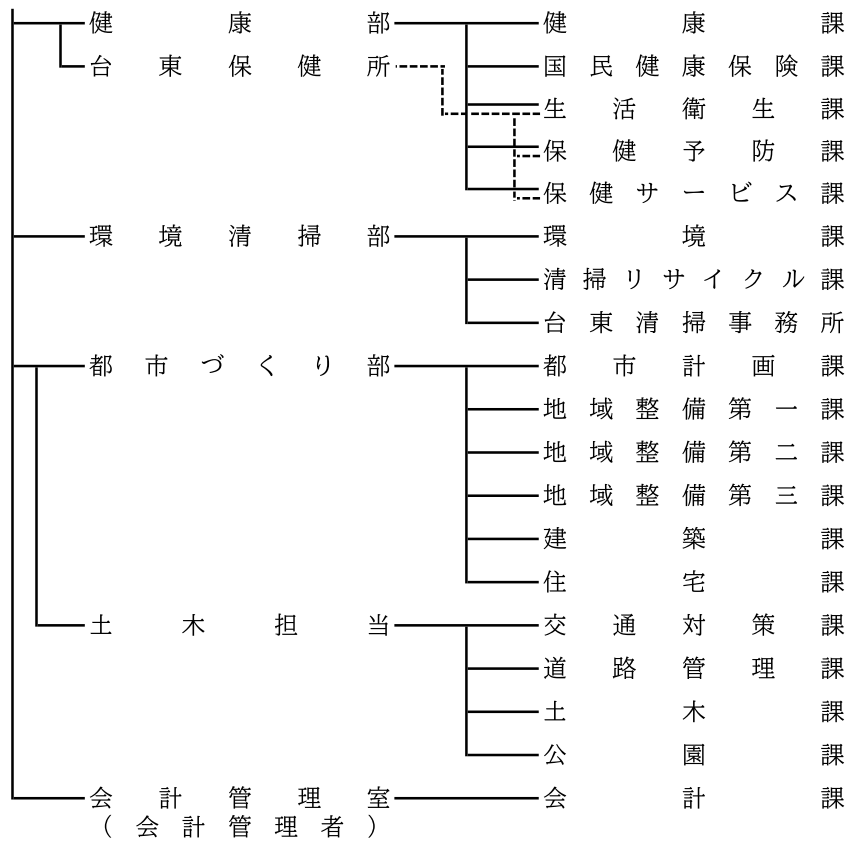

行政委員会及び区議会

